

WORX

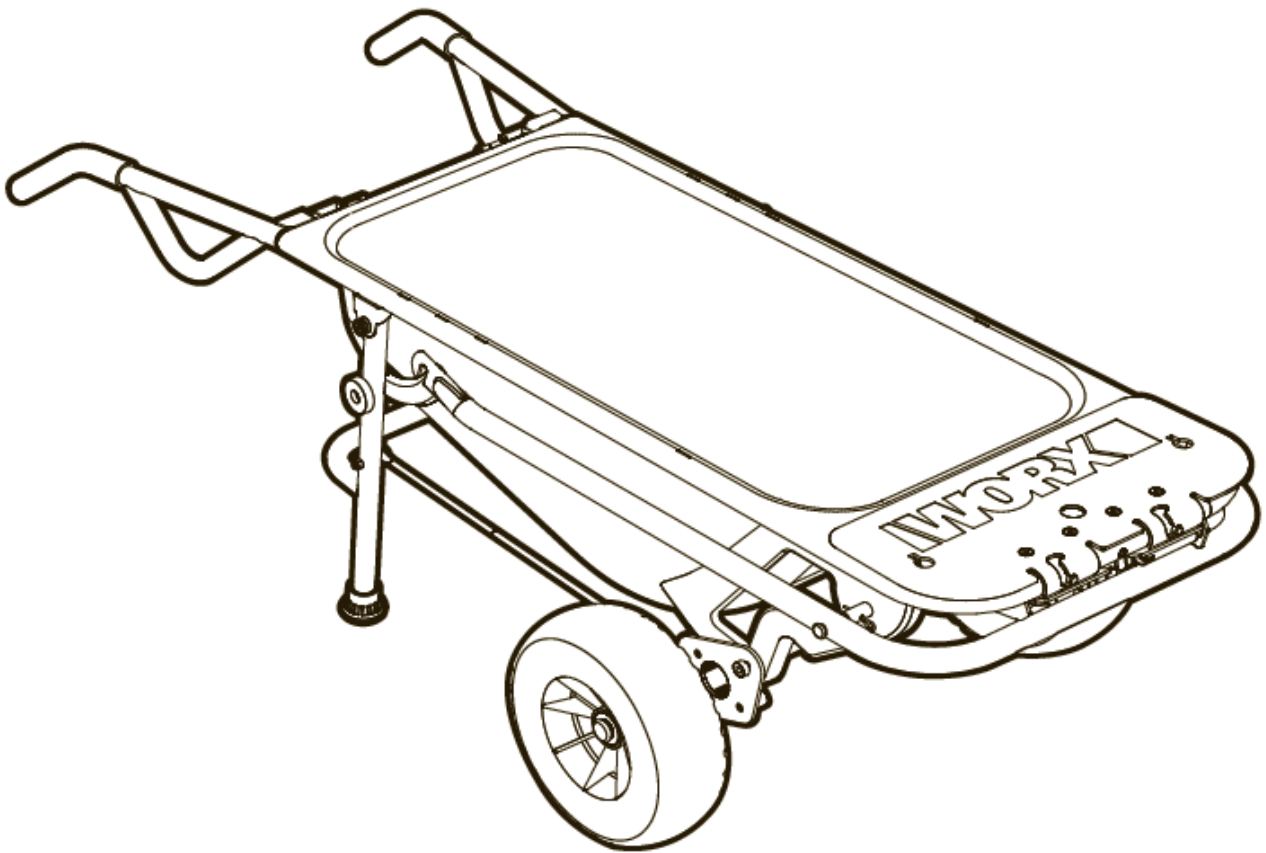

AEROCART™

WG050 WG050.6

ОБЩИЕ ПРЕДОСТЕРЕЖЕНИЯ ПО ТЕХНИКЕ БЕЗОПАСНОСТИ



ПРЕДОСТЕРЕЖЕНИЕ: Внимательно ознакомьтесь со всеми инструкциями и предостережениям по технике безопасности. Невыполнение всех нижеприведенных инструкций и рекомендаций может привести к серьезным травмам.

Сохраните все инструкции и предостережения для дальнейшего использования.

- 1) Операторы должны быть осведомлены и сводить к минимуму следующие опасности:
 - Перемещение тележки по уравнильным платформам / направляющим мостикам, стыковочным платформам, неровным поверхностям или пандусам;
 - Столкновение с другими тележками или препятствиями.
 - Закрепите груз и закройте контейнеры, чтобы не потерять контроль над грузом во время движения;
 - Зашемление рук оператора между тележкой и другими предметами;
 - Наезд колес тележки на ноги оператора;
- 2) Тележки, используемые для перевозки химикатов, должны иметь направляющие для предотвращения падения химикатов с тележки.
- 3) Регулярно осматривайте тележки и не используйте их, если они требуют ремонта.
- 4) Необходимо обеспечивать адекватную видимость. Не укладывайте материалы выше безопасной высоты или таким образом, когда они мешают обзору. Будьте внимательны, следуя по своему маршруту, и не двигайтесь слишком быстро.
- 5) Не превышайте рекомендованные производителем пределы нагрузки. Пределы нагрузки для тележки Aegocart™ указаны в данном руководстве.
- 6) Будьте осторожны при подъеме / повороте и других эргономических рисках при использовании тележек. Избегайте тяжелых грузов, требующих чрезмерного усилия для перемещения, резких поворотов при перемещении тележки и будьте внимательны к рельефу местности, который может привести к внезапному смещению или остановке тележки (например, трещинам, провалам, неровным поверхностям и т.д.).
- 7) Убедитесь, что груз не шире тележки, особенно при движении в узких коридорах и дверных проемах. Не забудьте про стационарный средник в двойных дверных проемах.
- 8) Соблюдайте осторожность при перемещении тележки по лестнице или на крутых уклонах.
- 9) Когда тележки не используются, их следует парковать в специально отведенном месте, а не в проходах или других местах, где они могут стать причиной падения, заблокировать движение транспорта, доступ к электрическому щитку, а также огнетушителям и ручным пожарным извещателям, фонтанчикам для промывания глаз или другому защитному оборудованию.
- 10) Тележки с ручками с буксирной скобой должны быть припаркованы в стороне от дороги, ручками вверх. Двухколесные тележки должны храниться в вертикальном положении, ручки должны быть прислонены к стене.
- 11) Не садитесь и не стойте на ручной тележке.

Предостережения по технике безопасности при использовании двухколесной ручной тележки

- 1) Центр тяжести груза должен быть как можно ниже. Размещайте тяжелые предметы под более легкими предметами.
- 2) Распределите груз так, чтобы вес переносился на ось, а не на ручки. Оператор должен только толкать и балансировать тележку.
- 3) Расположите груз так, чтобы он не скользил, не сдвигался и не падал; используйте ремни, цепи или веревку, чтобы закрепить груз, если это необходимо.
- 4) Запрещается идти спиной вперед с ручной тележкой.
- 5) При движении вверх или вниз под небольшим уклоном держите тележку перед собой. Не используйте тележку на крутых склонах.

УСЛОВНЫЕ ОБОЗНАЧЕНИЯ



Неправильно



Правильно



Блокировка



Разблокировка

ПЕРЕЧЕНЬ КОМПОНЕНТОВ

1. ЛЕВАЯ РУЧКА

2. ПРАВАЯ РУЧКА

3. РЫЧАГ БЛОКИРОВКИ РУЧКИ

4. ОПОРНАЯ НОЖКА

5. ФИКСАТОР ОПОРНЫХ НОЖЕК

6. КОЛЕСО

7. СИСТЕМА РАСШИРЕННОЙ ПОДДЕРЖКИ

8. ОТКИДНАЯ ПЛАТФОРМА

9. ДЕРЖАТЕЛЬ ДЛЯ ЦИЛИНДРИЧЕСКИХ ПРЕДМЕТОВ

10. ЭЛАСТИЧНЫЙ ШНУР

11. ДЕРЖАТЕЛЬ ДЛЯ МЕШКОВ

12. ШТИФТ КОЛЕСА

13. ФИКСАТОР ШТИФТА

14. СЕТКА ДЛЯ ПЕРЕВОЗКИ КАМНЕЙ

15. РЕМЕНЬ ДЛЯ ПЕРЕВОЗКИ РАСТЕНИЙ В ГОРШКАХ

16. КРЕПЛЕНИЕ ДЛЯ ПЕРЕВОЗКИ ДРОВ* (ТОЛЬКО ДЛЯ МОДЕЛИ WG050.6)

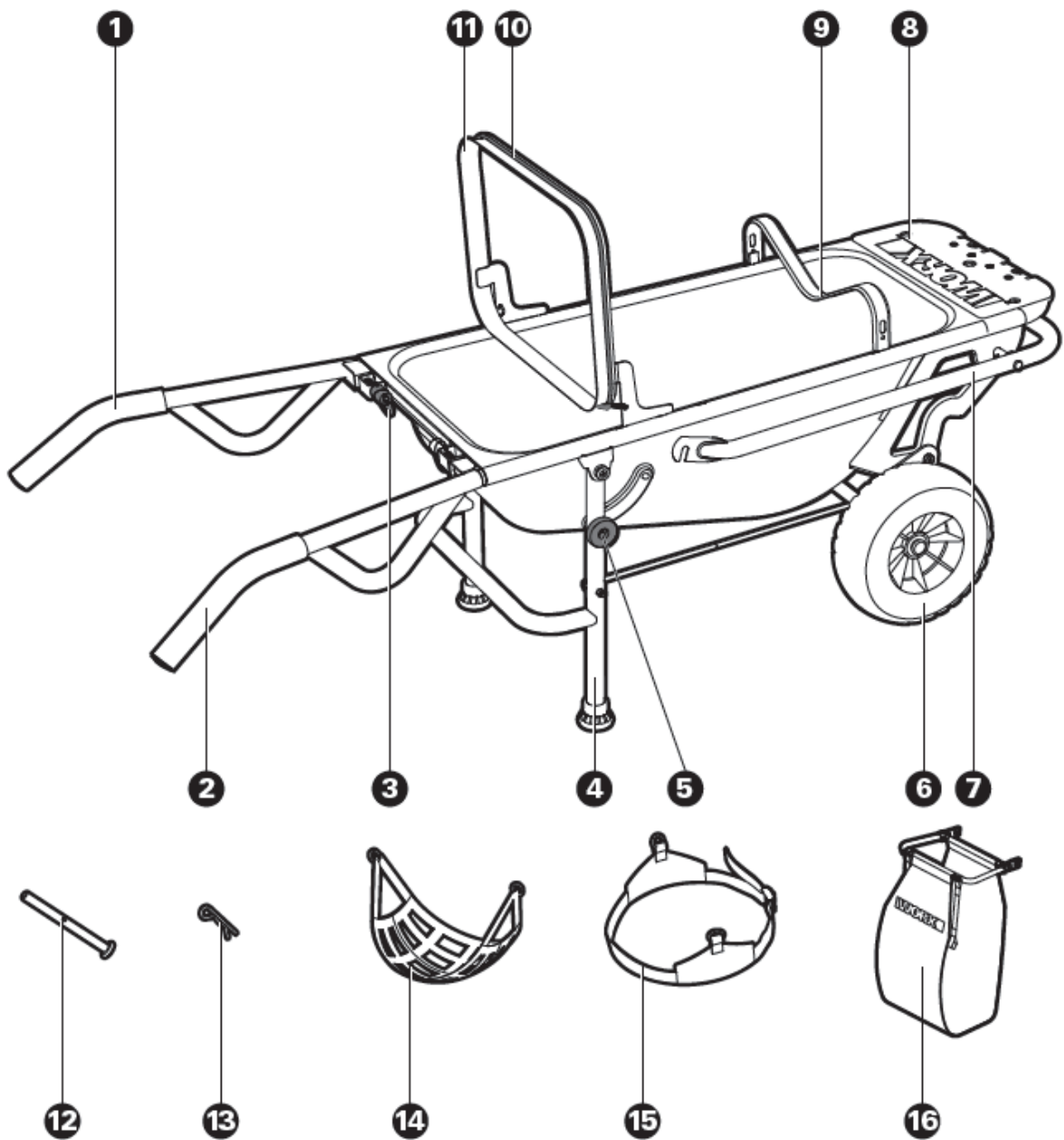

2. СБОРКА

Основной корпус тележки Aegocart™ собирается на заводе. Если вы обнаружите, что какие-либо детали повреждены или отсутствуют, немедленно свяжитесь с продавцом. Необходимо сохранить все документы, подтверждающие покупку, и оригинальную упаковку.

Перед началом работы удалите все упаковочные материалы, включая черные резиновые уголки, которые прикреплены к углам корпуса тележки.

2.1 Присоединение колес

① Вставьте штифт колеса через колесо в ось.

* Убедитесь в том, что вогнутая сторона колеса направлена наружу.

② Закрепите колесо, пропустив фиксатор штифта через штифт колеса и ось.

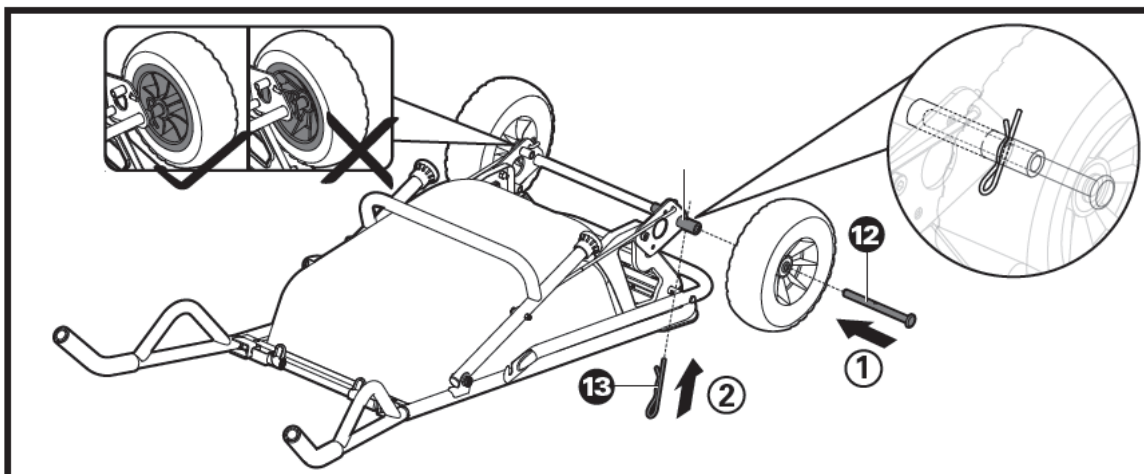

2.2. Присоединение ручек:

① Поднимите рычаг блокировки ручки.

② Вставьте ручку.

③ Верните рычаг блокировки ручки в закрытое положение. Обратите внимание, что две ручки имеют разную конфигурацию и должны быть прикреплены к правильной стороне тележки.

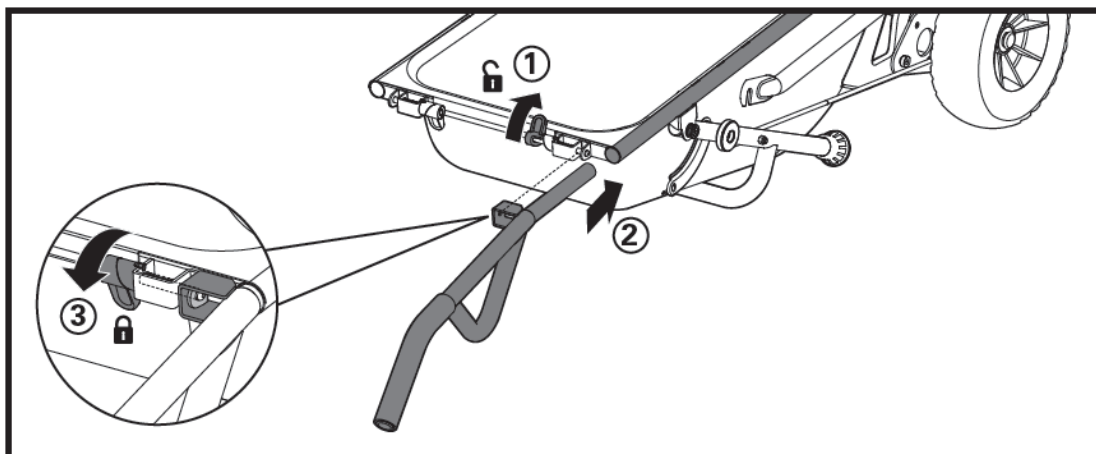

3. ЭКСПЛУАТАЦИЯ

Тележка Aegocart™ легко превращается из ручной тележки в тачку и обратно. Потяните и отпустите фиксатор опорных ножек, чтобы переместить опорные ножки и колеса в нужное положение. Тачка оснащена двумя колесами для удобства и повышения устойчивости. Aegocart™ также может трансформироваться в грузовую платформу с помощью специального комплекта, который продается отдельно.

Когда вы впервые достанете продукцию из упаковки для присоединения колес и ручек, она находится в виде ручной тележки, но с поднятой откидной платформой.

3.1 Изменение конфигурации из тачки в откидную платформу.

- ① Расположите Aerocart™ фронтально и установите ее в вертикальное положение.
- ② Возьмитесь за опорную ножку и аккуратно потяните ее вверх.
- ③ С усилием потяните за ручку фиксации ножки.
- ④ Передвиньте ножку вверх или вниз, по мере необходимости. Убедитесь в том, что ручку фиксации ножки со щелчком зафиксировалась в положении блокировки.

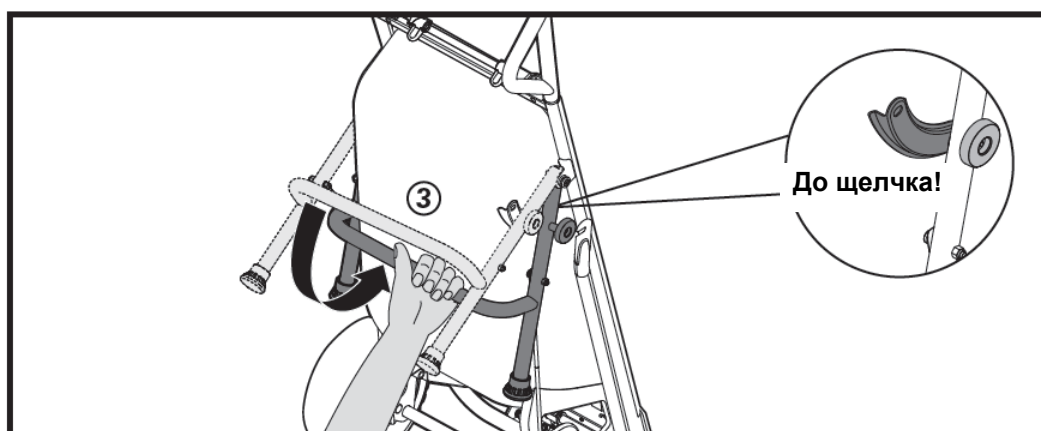
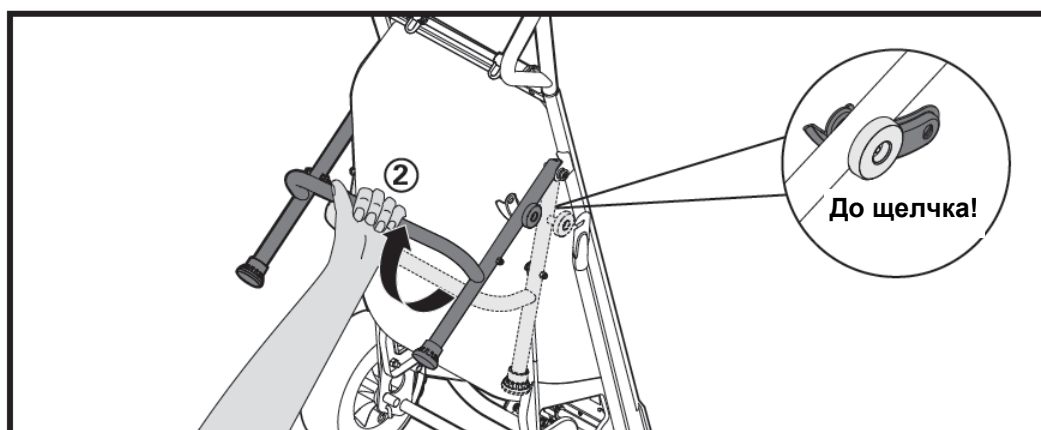
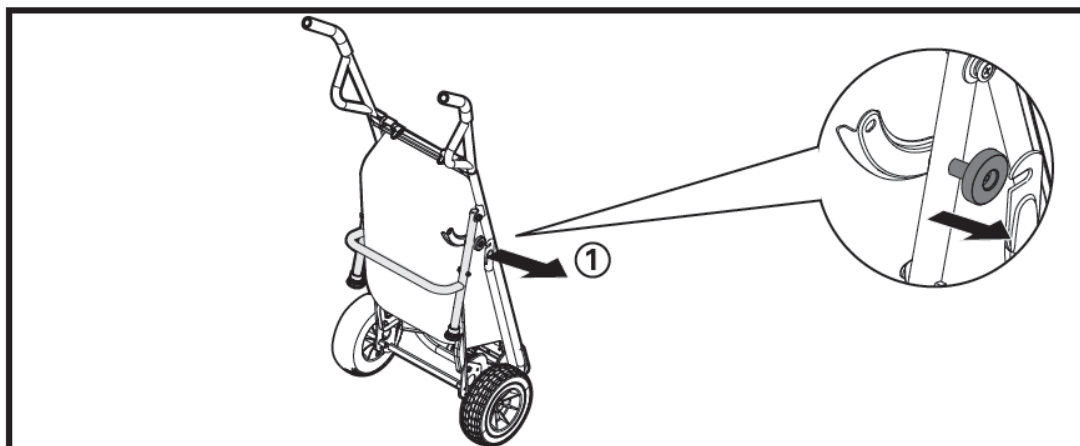

3.2 Открытие или закрытие откидной платформы

- ① Сдвиньте откидную платформу в направлении стрелки.
- ② Отогните откидную платформу вверх или вниз, в зависимости от обстоятельств. Она автоматически заблокируется в конечном положении.

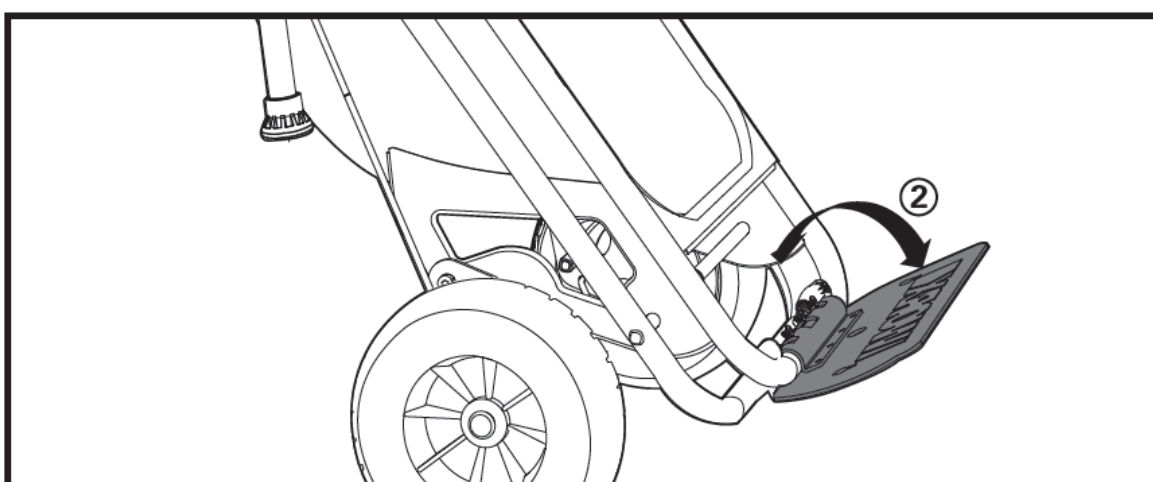
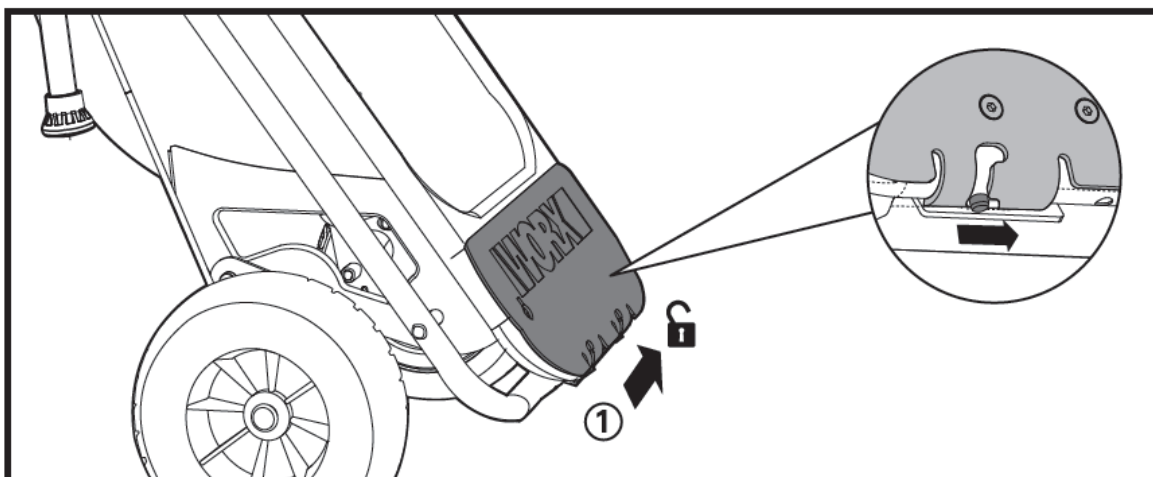

3.3 Присоединение держателя для цилиндрических предметов

- ① Вставьте выступы на концах держателя для цилиндрических предметов в пазы на ободу корпуса тележки.
- ② С усилием надавите на держатель, чтобы убедиться в том, что выступы плотно вошли в пазы.
- ③ Измените конструкцию Aegercart™ на откидную платформу, а затем сдвиньте откидную платформу в направлении, указанном стрелкой. Поместите цилиндрический предмет на тележку Aegercart™, как это показано на рисунке.
- ④ Закрепите грузы в держателе для цилиндрических предметов.

 **ПРЕДОСТЕРЕЖЕНИЕ:** Надежно закрепляйте все грузы. Следуйте инструкциям производителя по закреплению резервуаров под давлением или подобных предметов.

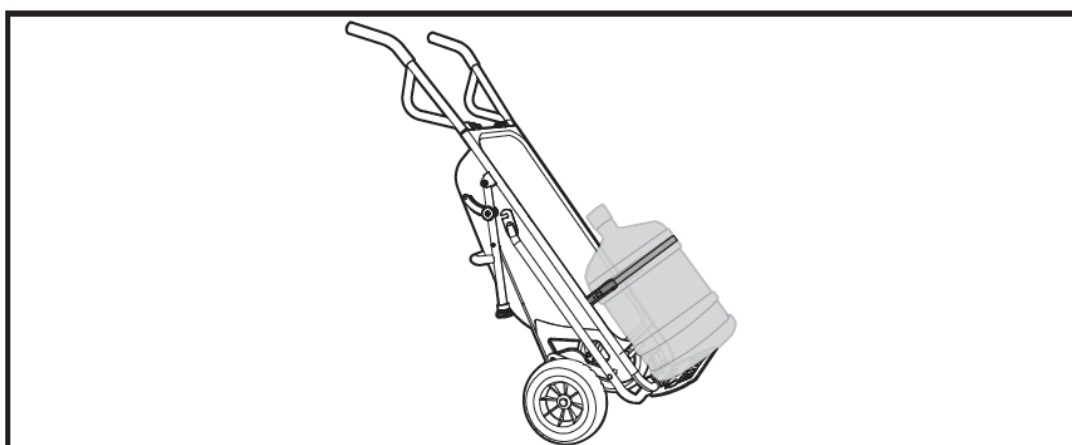
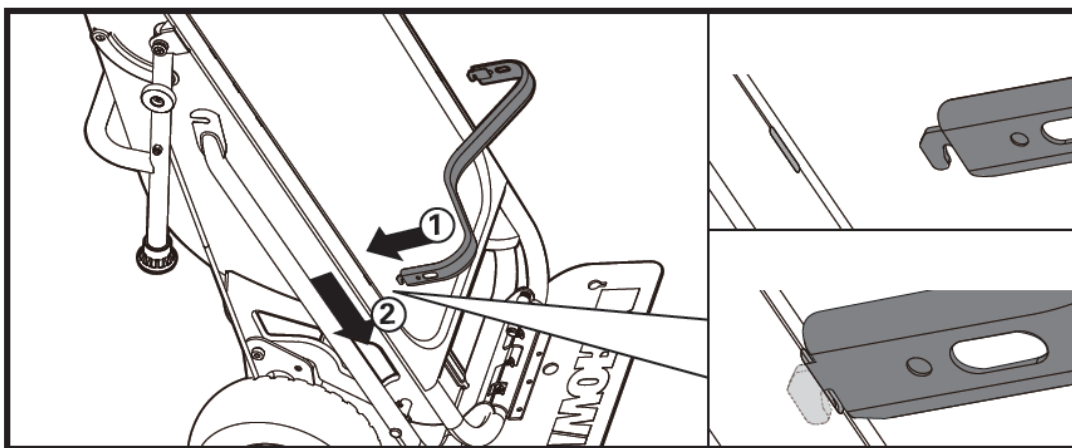

3.4 Раскладывание системы расширенной поддержки.

Возьмитесь за рычаги и переведите их в нужное положение.

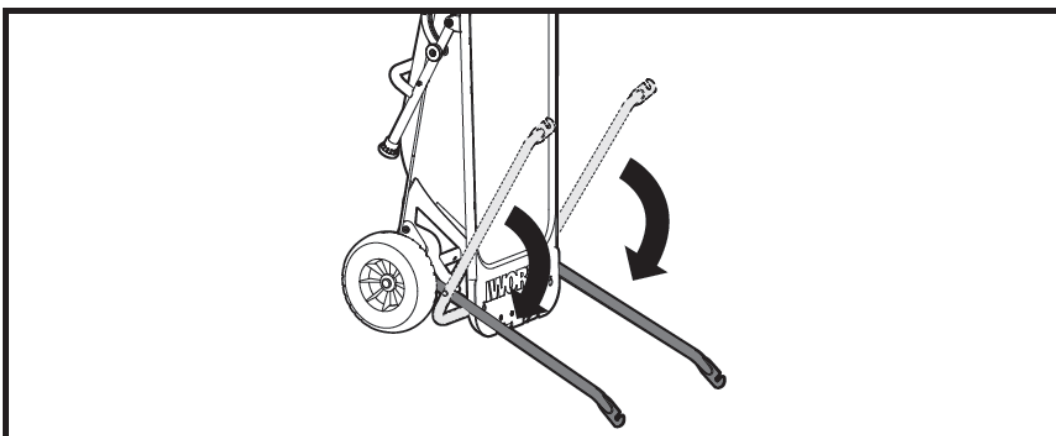

3.5 Присоединение держателя для мешков

- ① Вставьте выступы на концах держателя для мешков в пазы на ободке корпуса тележки.
- ② С усилием надавите на держатель, чтобы убедиться в том, что выступы плотно вошли в пазы.
- ③ Закрепите мешок под эластичным ремнем, чтобы надежно зафиксировать его.

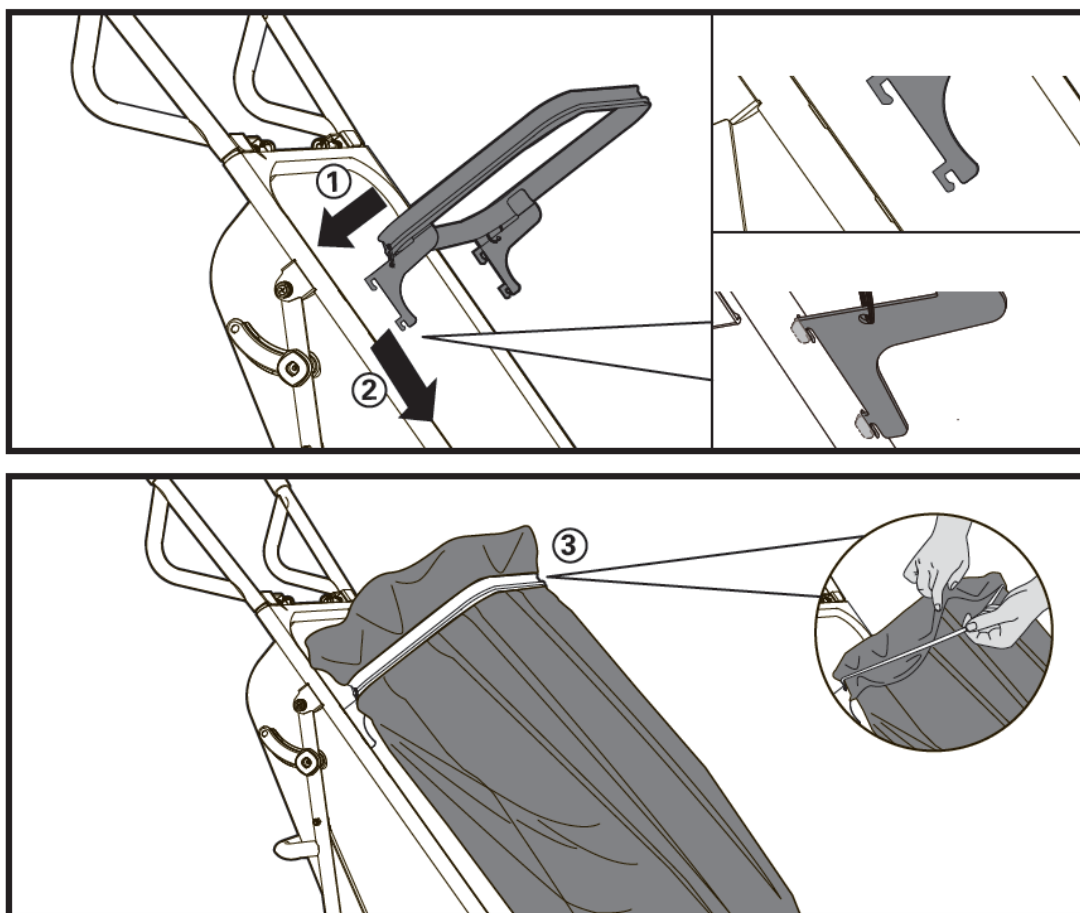

3.6 Присоединение сетки для перевозки камней

- ① Поместите камень или другой тяжелый предмет в сетку.
- ② Присоедините кольца к системе расширенной поддержки.

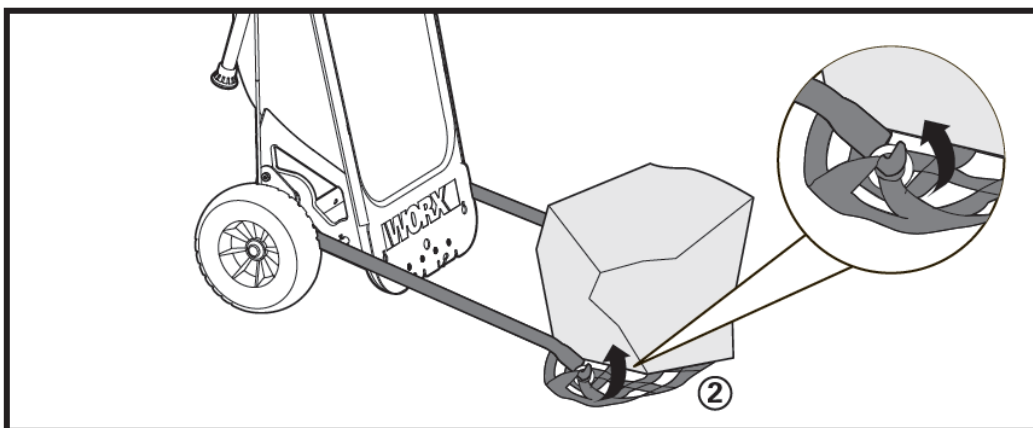
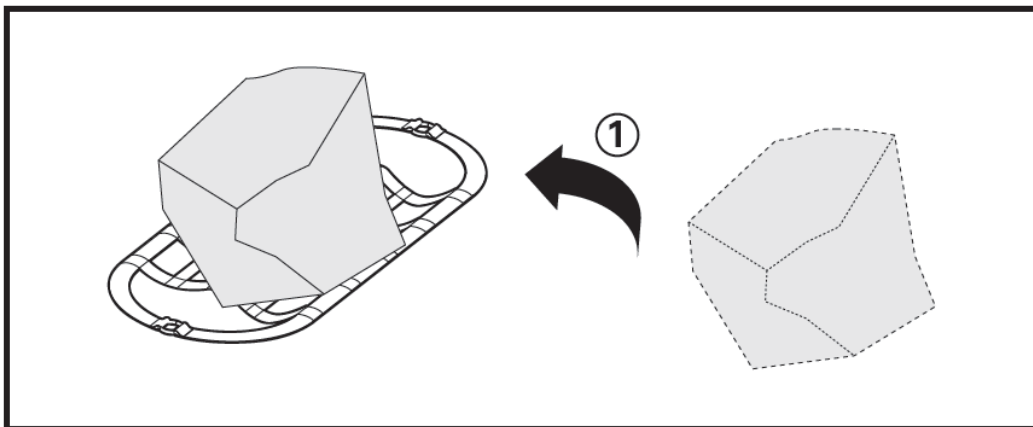

3.7 Присоединение сетки для перевозки камней – альтернативный способ

① Заплетите ремни сетки непосредственно вокруг системы расширенной поддержки.

* Этот способ прикрепления сетки для перевозки камней полезен для поддержки мешка или другого типа груза, который может иметь тенденцию к провисанию.

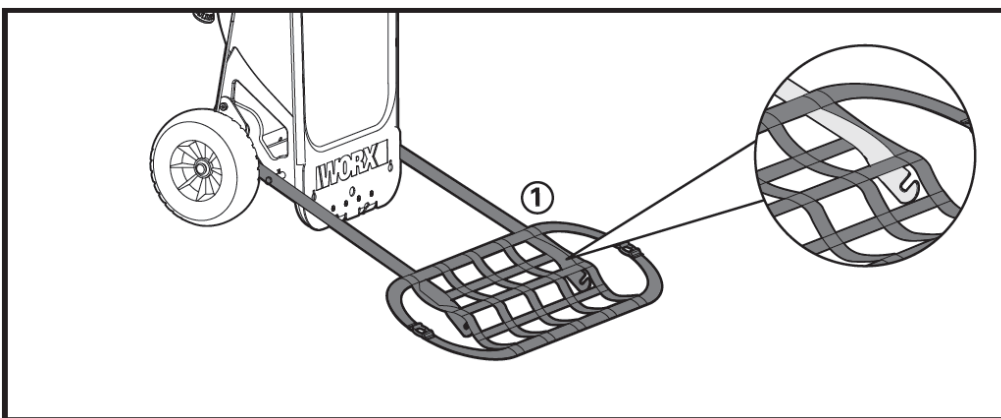

3.8 Присоединение ремня для перевозки растений в горшках

① Закрепите ремень для перевозки вокруг горшка или предмета. Убедитесь в том, что металлические кольца направлены вверх.

② Надежно затяните ремень.

③ Убедитесь в том, что металлические кольца расположены на одинаковом расстоянии друг от друга.

④ Присоедините кольца к концам системы расширенной поддержки.

⑤ Аккуратно поднимите горшок, надавив на ручки Aerocart™. Если груз не сбалансирован, переставьте кольца на ремне.

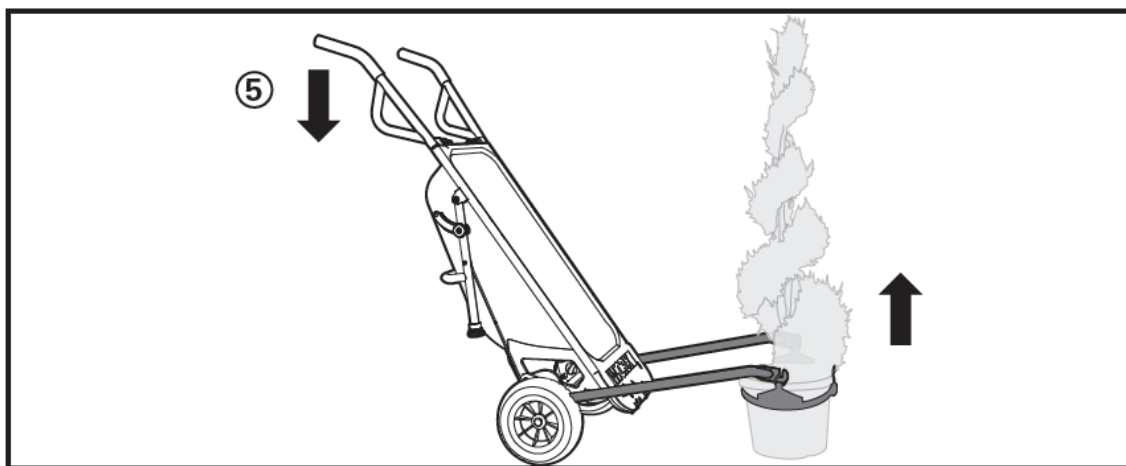
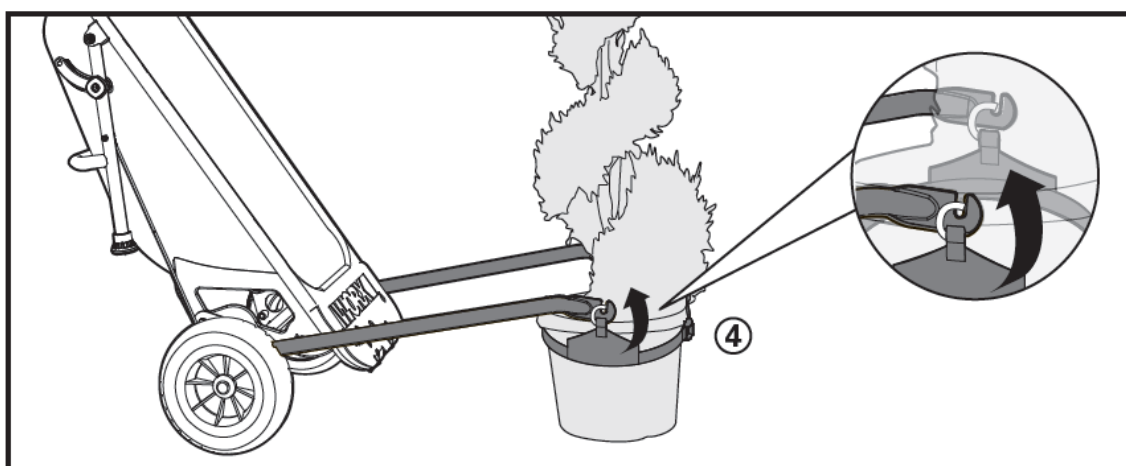
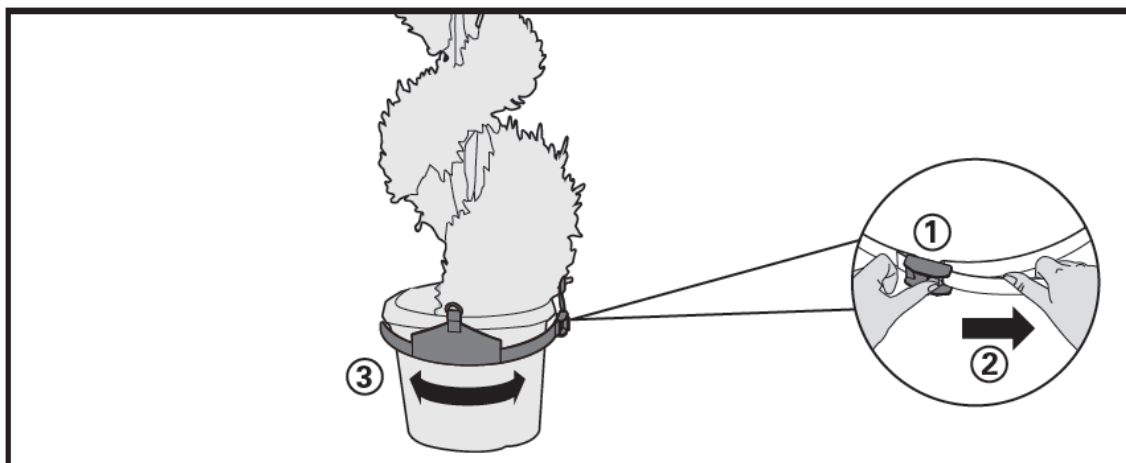

3.9 Устройство для перевозки прицепа

- ① Переведите Aerocart™ в режим откидной платформы и откройте откидную платформу.
- ② Найдите отверстие в откидной платформе и поместите шар сцепного устройства прицепа в отверстие.
- ③ Навинтите шар сцепного устройства (не входит в комплект) и закройте откидную платформу.
- ④ Расположите шар сцепного устройства под сцепным устройством прицепа и надавите на ручки тележки, чтобы поднять сцепное устройство.

 **ПРЕДОСТЕРЕЖЕНИЕ: НЕ ПЫТАЙТЕСЬ ПЕРЕМЕЩАТЬ ПРИЦЕП НА ПОВЕРХНОСТЯХ С КРУТЫМ УКЛОНОМ**

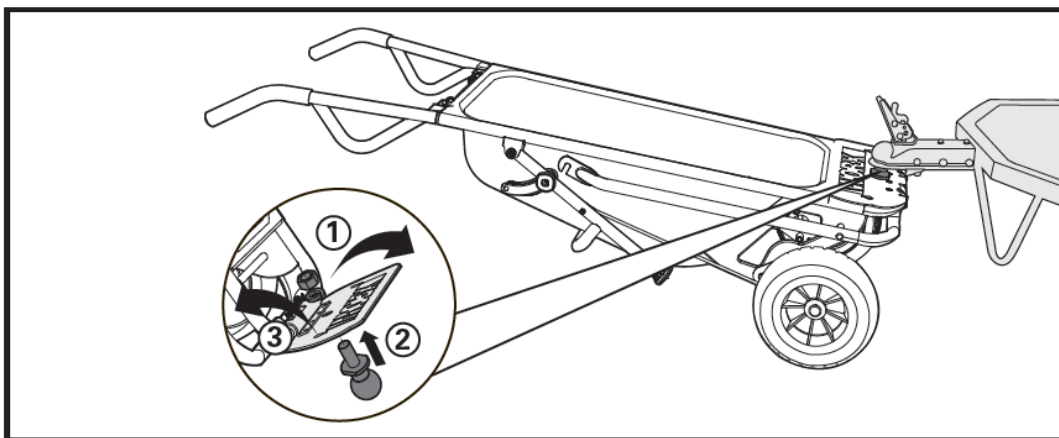

3.10 Присоединение крепления для перевозки дров (только для модели WG050.6)

Информация по сборке и подробные инструкции по эксплуатации: см. в приложенном буклете крепления для перевозки дров.

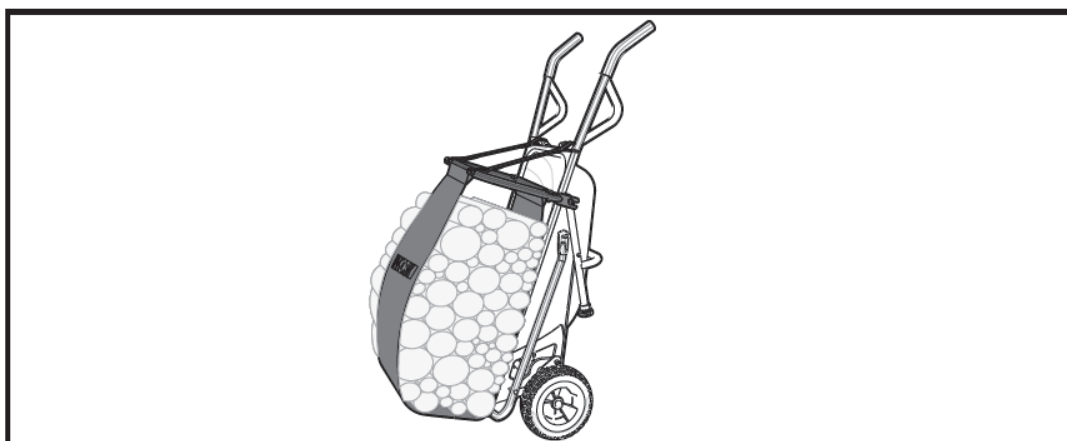

4. Максимальная нагрузка

4.1 Максимальная нагрузка на тачку составляет 300 фунтов (136 кг)

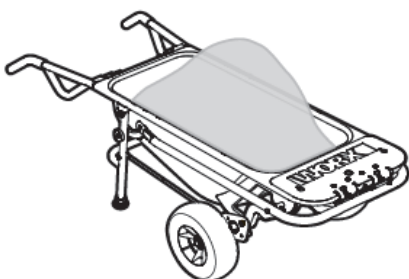

4.2 Максимальная нагрузка на откидную платформу составляет 300 фунтов (136 кг)



4.3 Максимальная нагрузка на держатель для цилиндрических предметов составляет 80 фунтов (36 кг)



4.4 Максимальная нагрузка на систему расширенной поддержки составляет 80 фунтов (36 кг)



4.5 Максимальная нагрузка на держатель для мешков составляет 40 фунтов (18 кг)



4.6 Максимальная нагрузка на устройство для перевозки прицепа составляет 100 фунтов (45 кг)
Максимальная масса прицепа составляет 1000 фунтов (450 кг).

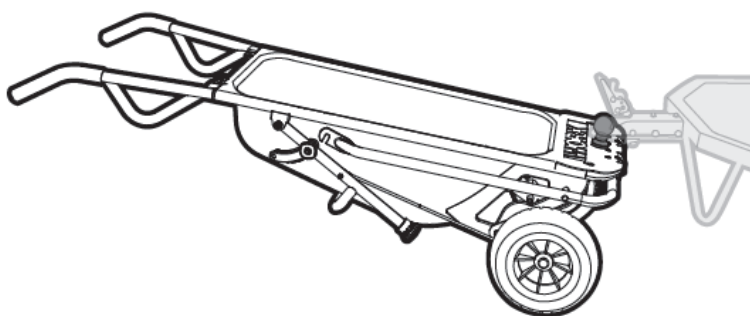

WORX
it's your nature

www.worx.com

Copyright © 2018, Positec. Все права сохраняются.