

greenworks

ТОРЦОВОЧНАЯ ПИЛА РУКОВОДСТВО ПО ЭКСПЛУАТАЦИИ

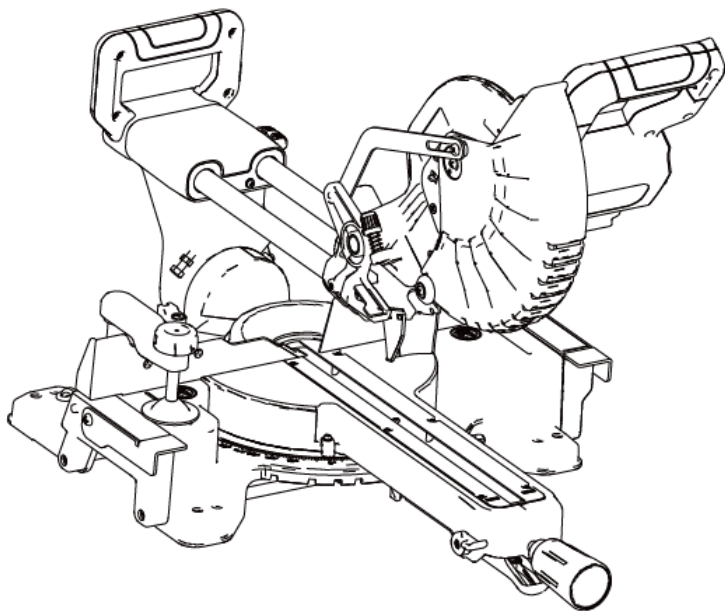

GD24MS216 (1501707)



1 Описание.....	3
1.1 Назначение	3
1.2 Обзор устройства	3
1.3 Условные обозначения на изделии..	3
2 Правила безопасной эксплуатации..	3
2.1 Определения безопасности	3
2.2 Общие предупреждения по технике безопасности инструмента	4
2.3 Особые предупреждения по технике безопасности при работе с торцовочной пилой.....	5
2.4 Техника безопасности при обращении с аккумулятором	7
2.5 Техника безопасности при обращении с зарядным устройством для аккумуляторной батареи.....	7
2.6 Техника безопасности во время технического обслуживания устройства .	7
3 Сборка устройства.....	7

3.1 Установка устройства	7
3.2 Разблокировка/блокировка пильной части	8
3.3 Установка мешка для сбора опилок .	8
3.4 Установка зажимной струбицы	9
4 Эксплуатация	9
4.1 Перед началом работы	9
4.2 Включение устройства	12
4.3 Выключение устройства	13
5 Техническое обслуживание	13
5.1 Замена пильного диска	13
5.2 Замена вставки стола	13
6 Технические данные	14
7 Гарантийные обязательства	14

1 ОПИСАНИЕ

1.1 НАЗНАЧЕНИЕ

Торцовочная пила предназначена для выполнения продольных и поперечных резов, наклонных резов, резов под углом, а также двойных наклонных резов. Кроме того, она может использоваться для прорезания пазов.

1.2 ОБЗОР УСТРОЙСТВА

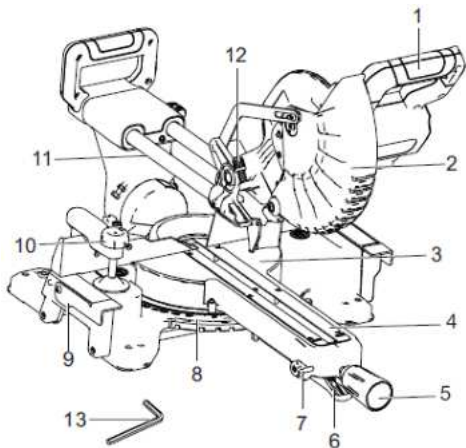

- | | |
|--|---------------------------|
| 1 Рукоятка | 8 Шкала угла поворота |
| 2 Защитный кожух | 9 Расширение стола |
| 3 Поворотный стол | 10 Зажимная струбцина |
| 4 Вставка стола | 11 Направляющая |
| 5 Фиксатор поворотного стола | 12 Регулятор глубины реза |
| 6 Стопор фиксированных положений стола | 13 Шестигранный ключ |
| 7 Фиксатор для свободной регулировки стола | |

1.3 УСЛОВНЫЕ ОБОЗНАЧЕНИЯ НА ИЗДЕЛИИ

Символ	Объяснение
V	Напряжение
A	Ток
Hz	Частота
W	Мощность
n_0	Скорость холостого хода
≡	Постоянный ток
~	Переменный ток
⚠	Меры предосторожности, связанные с безопасностью.
📖	ВНИМАНИЕ - Перед использованием изделия прочтите и усвойте все инструкции. Соблюдайте все предупреждения и инструкции по технике безопасности.

	Используйте защитные наушники.
	Используйте защитные очки.
	Используйте противопылевую маску.
	Не дотрагивайтесь руками до пильного диска, остерегайтесь контакта пильного диска с телом, так как это может привести к возникновению серьезных травм.

Примечание: Прочие условные обозначения на изделии относятся к требованиям по сертификации.

2 ПРАВИЛА БЕЗОПАСНОЙ ЭКСПЛУАТАЦИИ

2.1 ОПРЕДЕЛЕНИЯ БЕЗОПАСНОСТИ

Предупреждения, знаки «Внимание» и «Примечание» используются, чтобы обратить внимание на особенно важные пункты настоящего руководства.

⚠ ПРЕДУПРЕЖДЕНИЕ

В СЛУЧАЕ ИСПОЛЬЗОВАНИЯ НАСТОЯЩЕГО ИЗДЕЛИЯ НЕ ПО НАЗНАЧЕНИЮ, А ТАКЖЕ В СЛУЧАЕ НЕСОБЛЮЖДЕНИЯ НАСТОЯЩЕГО РУКОВОДСТВА ПО ЭКСПЛУАТАЦИИ СУЩЕСТВУЕТ ВЫСОКИЙ РИСК ПОЛУЧЕНИЯ ЛЕТАЛЬНЫХ ТРАВ ОПЕРАТОРОМ И ПОСТОРОННИМИ ЛИЦАМИ.

⚠ ВНИМАНИЕ

В СЛУЧАЕ НЕСОБЛЮЖДЕНИЯ НАСТОЯЩЕГО РУКОВОДСТВА ПО ЭКСПЛУАТАЦИИ СУЩЕСТВУЕТ ВЫСОКИЙ РИСК ПОВРЕЖДЕНИЯ ИЗДЕЛИЯ, ИНОГО ИМУЩЕСТВА, А ТАКЖЕ ЗАГРЯЗНЕНИЯ РАБОЧЕЙ ЗОНЫ И ПРИЛЕГАЮЩЕЙ К НЕЙ ОБЛАСТИ.

Примечание: В случае возникновения ситуации, не описанной в данном руководстве, изучите дополнительные материалы по технике безопасности.

2.2 ОБЩИЕ ПРЕДУПРЕЖДЕНИЯ ПО ТЕХНИКЕ БЕЗОПАСНОСТИ ИНСТРУМЕНТА

⚠ ПРЕДУПРЕЖДЕНИЕ

Прочтите все предупреждения по технике безопасности и все инструкции. Изучите все иллюстрации и технические характеристики, поставляемые вместе с изделием. Сохраните данные инструкции для дальнейшего использования.

Сохраните инструкцию по технике безопасности для дальнейшего использования и безопасной эксплуатации устройства.

Термин «электроинструмент» в инструкции по технике безопасности относится к вашему электроинструменту, используемому в качестве источника питания литий-ионную АКБ или питающемуся от сетевого кабеля.

2.2.1 БЕЗОПАСНОСТЬ РАБОЧЕЙ ЗОНЫ

- Обеспечьте чистоту и хорошую освещенность рабочей зоны. Загроможденные или темные места могут стать причиной несчастных случаев.
- Не работайте с электроинструментом во взрывоопасной атмосфере – например, в присутствии легковоспламеняющихся жидкостей, газов или пыли. Электроинструменты создают искры, которые могут воспалить пыль или пары.
- Не подпускайте детей и посторонних лиц в зону работ при работе с электроинструментом. Отвлечение внимания может привести к потере контроля.

2.2.2 ЭЛЕКТРОБЕЗОПАСНОСТЬ

- Избегайте контакта тела с заземленными поверхностями, такими как трубы, радиаторы, плиты и холодильники. Если тело заземлено, риск поражения электрическим током повышается.
- Не подвергайте электроинструменты воздействию дождя или влаги. Попадание воды в электроинструмент увеличивает риск поражения электрическим током.

2.2.3 ЛИЧНАЯ БЕЗОПАСНОСТЬ

- Сохраняйте бдительность, следите за своими действиями и руководствуйтесь здравым смыслом при работе с электроинструментом. Не пользуйтесь электроинструментом, если Вы чувствуете усталость, находитесь под действием наркотиков, алкоголя или лекарственных препаратов. Потеря внимательности при работе с электроинструментом может привести к серьезным травмам.
- Используйте средства индивидуальной защиты. Всегда надевайте защитные очки. Средства защиты – респиратор, нескользящая защитная обувь, каска или средства защиты органов слуха, используемые соответствующим образом – уменьшат риск получения травмы.
- Примите меры, предотвращающие непреднамеренный запуск. Перед подключением к источнику питания и/или аккумуляторной батареи или перед переноской изделия, убедитесь, что переключатель находится в выключенном положении. Переноска электроинструмента в случаях, когда Ваш палец находится на

переключателе, или включение электроинструмента, у которого переключатель питания уже включен, может привести к несчастным случаям.

- Удалите все регулировочные или гаечные ключи перед включением электроинструмента. Гаечный ключ или подобные инструменты, оставленные на вращающейся части электроинструмента, могут привести к травме.
- Не прилагайте чрезмерные усилия. Сохраняйте своё положение и равновесие. Это позволяет лучше контролировать электроинструмент в непредвиденных ситуациях.
- Одевайтесь соответственно. Не носите свободную одежду или украшения. Волосы, одежда и перчатки должны находиться по возможности дальше от движущихся частей. Свободная одежда, украшения или длинные волосы могут быть захвачены движущимися частями.
- Если предусмотрены устройства для подключения оборудования удаления и сбора пыли, убедитесь, что они подключены и используются надлежащим образом. Использование пылесборника может снизить опасность, связанную с пылью.
- Не допускайте ситуаций, когда самоуверенность, приобретенная в результате частого использования инструментов, приводит к потере бдительности и игнорированию принципов безопасности при работе с инструментом. Неосторожное действие может привести к серьезной травме за доли секунды.

2.2.4 ИСПОЛЬЗОВАНИЕ ЭЛЕКТРОИНСТРУМЕНТА И УХОД ЗА НИМ

- Не перегружайте электроинструмент. Используйте электроинструмент, соответствующий Вашим задачам. Соответствующий электроинструмент будет выполнять работу лучше и безопаснее при условии соблюдения параметров, для которых он был разработан.
- Не используйте электроинструмент, если переключатель не включает и не выключает его. Любой электроинструмент, которым нельзя управлять с помощью переключателя, опасен и требует ремонта.
- Отсоедините вилку от источника питания и/или аккумуляторную батарею от электроинструмента перед выполнением каких-либо регулировок, сменой принадлежностей, или перед хранением электроинструмента. Такие профилактические меры безопасности снижают риск случайного запуска электроинструмента.
- Храните неиспользуемые электроинструменты в недоступном для детей месте и не позволяйте лицам, не знакомым с электроинструментом или данными инструкциями, работать с электроинструментом.

Электроинструменты опасны в руках неподготовленных пользователей.

- Своевременно обслуживайте электроинструменты. Проверяйте перекосы или заедания движущихся частей, поломки частей и любые другие условия, которые могут повлиять на работу электроинструмента. В случае повреждения отремонтируйте электроинструмент перед использованием. Многие несчастные случаи вызваны плохим обслуживанием электроинструментов.
- Режущие инструменты должны быть острыми и чистыми. Правильно обслуживаемые режущие инструменты с острыми режущими кромками режут заедают – кроме того, ими легче управлять.
- Используйте электроинструмент, принадлежность, насадки и прочее в соответствии с данными инструкциями, принимая во внимание условия работы и выполняемую работу. Использование электроинструмента для работ, отличных от предполагаемых работ, может привести к опасной ситуации.
- Ручки и поверхности для хвата должны быть сухими, чистыми и обезжиренными. Скользкие ручки и поверхности для хвата не позволяют безопасно обращаться с инструментом и контролировать его в непредвиденных ситуациях.

2.2.5 ИСПОЛЬЗОВАНИЕ АККУМУЛЯТОРНОГО ЭЛЕКТРОИНСТРУМЕНТА И УХОД ЗА НИМ

- Заряжайте аккумулятор с использованием зарядного устройства, рекомендуемого производителем. Зарядное устройство, предназначенное для одного типа аккумуляторной батареи, может привести к возгоранию при использовании его с другой батареей.

Используйте электроинструменты только с оригинальными аккумуляторными батареями. Использование любых других аккумуляторных батарей может привести к получению травмы и пожару.

Если аккумуляторная батарея не используется, храните ее вдали от металлических предметов, таких как канцелярские скрепки, монеты, ключи, гвозди, винты или другие небольшие металлические объекты, которые могут замкнуть её контакты друг с другом. Замыкание контактов АКБ может привести к ожогам или пожару.

В жестких условиях эксплуатации электролит может выделяться из АКБ; избегайте контакта с ним. При случайном контакте с электролитом, смойте его мылом и водой. Если электролит попал в глаза, незамедлительно обратитесь за медицинской помощью. Электролит, вытекающий из АКБ, может вызвать раздражение или ожоги.

- Запрещается использовать поврежденную аккумуляторную батарею или устройство. Запрещается вносить изменения в АКБ или устройство. Поврежденные или измененные АКБ могут привести к получению травмы или пожара.

Не допускайте перегрева аккумуляторной батареи или устройства. Не размещайте аккумуляторную батарею или устройство вблизи источников тепла или в месте воздействия солнечных лучей. Перегрев свыше 130°C может привести к получению травмы.

- Соблюдайте инструкции по технике безопасности и зарядке АКБ. Заряжайте аккумуляторную батарею в диапазоне рабочих температур. Некорректная зарядка АКБ или зарядка АКБ вне диапазона рабочих температур могут привести к получению травмы и пожару.

2.2.6 СЕРВИСНОЕ ОБСЛУЖИВАНИЕ

- С целью обслуживания электроинструмента, обратитесь в авторизованные сервисные центры по ремонту, и используйте только оригинальные запасные части. Это обеспечит безопасность электроинструмента.
- Запрещается самостоятельное обслуживание поврежденных аккумуляторных батарей. Обслуживание аккумуляторных батарей должно осуществляться производителем или авторизованным сервисным центром.

2.3 ОСОБЫЕ ПРЕДУПРЕЖДЕНИЯ ПО ТЕХНИКЕ БЕЗОПАСНОСТИ ПРИ РАБОТЕ С ТОРЦОВОЧНОЙ ПИЛОЙ

- Торцовочная пила предназначена для резки древесины или древесных материалов, их нельзя использовать с абразивными отрезными кругами для резки продукции черной металлургии, таких как прутки, стержни, шпильки и т. д. Абразивная пыль приводит к заклиниванию подвижных частей, например защитного кожуха. Искры, возникающие при резке, прожигают защитный кожух, вставку стола и другие пластиковые детали.
- При возможности зафиксируйте заготовку зажимами (струбцинами). Если вы удерживаете заготовку руками, держите руки на расстоянии не менее 100 мм от любой стороны пильного диска. Не используйте данную пилу для резки деталей, которые слишком малы для надежной фиксации или для удержания руками. Если ваши руки находятся слишком близко к пильному диску, существует повышенный риск получения травмы от контакта с диском.
- Заготовка должна быть неподвижной, она должна быть либо закреплена зажимами

- или прижата к упору и столу. Не водите заготовкой по пильному диску, никогда не производите рез «без рук». Незакрепленные или подвижные заготовки могут быть отброшены с большой скоростью, что может стать причиной травм.
- **Выполняйте резы на заготовке, проводя пилой сверху вниз. Не выполняйте резы на заготовке, проводя пилой снизу вверх. Для выполнения реза поднимите пильную часть и расположите ее над заготовкой не касаясь ее. После этого включите устройство и плавной опуская пильную часть выполните рез, проводя пилой сверху вниз. При выполнении реза снизу вверх существует опасность неконтролируемого выбрасывания пильного диска из заготовки в сторону оператора.**
 - **Никогда не скрещивайте руки над предполагаемой линией реза ни перед пильным диском, ни за ним. Удержание заготовки «перекрещенными руками», то есть удержание заготовки справа рядом с пильным диском левой рукой или наоборот, является очень опасным.**
 - **Не приближайте руки ближе, чем на 100 мм с любой стороны пильного диска, чтобы удалить обрезки древесины или по любой другой причине, пока пильный диск вращается. Вы можете неверно рассчитать близость вращающегося диска пилы к руке и получить серьезную травму.**
 - **Перед резкой осмотрите заготовку. Если заготовка изогнута или искривлена, закрепите ее стороной, изогнутой наружу, к упору. Всегда проверяйте, чтобы между заготовкой, упором и столом по линии реза не было зазора. Изогнутые или искривленные заготовки могут развернуться, переместиться и стать причиной защемления пильного диска во время резки. В заготовке не должно быть гвоздей или посторонних предметов.**
 - **Используйте пилу только тогда, когда стол будет свободен от всех инструментов, деревянных отходов и т. д., на столе должна находиться только заготовка. Мелкий мусор или свободные куски дерева или другие предметы, которые контактируют с вращающимся полотном, могут быть отброшены с высокой скоростью.**
 - **Режьте только одну заготовку за раз. Несколько сложенных друг на друга заготовок не могут быть надежно зафиксированы или закреплены и могут застревать на полотне или смещаться во время резки.**
 - **Перед использованием убедитесь, что торцовочная пила установлена или размещена на ровной, устойчивой рабочей поверхности. Ровная и устойчивая рабочая поверхность снижает риск нестабильной работы инструмента.**
 - **Планируйте свою работу. Каждый раз, когда вы меняете настройку угла наклона или поворота рабочего стола, убедитесь, что упор не будет мешать пильному диску или защитному кожуху. Без включения инструмента и без установки заготовки на стол полностью смоделируйте движение пильного диска и убедитесь, что он не столкнется с зажимом и не прорежет упор.**
 - **Обеспечьте достаточную поддержку, например удлинитель стола, козлы и т. д. для заготовки, которая шире или длиннее столешницы. Заготовки, длиннее или шире стола торцовочной пилы, могут опрокинуться, если они не будут надежно закреплены. Если отрезанная часть или заготовка опрокинется, она может поднять откидной защитный кожух или быть отброшенной вращающимся полотном.**
 - **Нельзя использовать других людей в качестве замены удлинителю стола или в качестве дополнительной опоры. Неустойчивая опора для заготовки может привести к заклиниванию диска или смещению заготовки во время резки, тягивая оператора и помощника во вращающееся полотно.**
 - **Нельзя прижимать отрезанный кусок к вращающемуся пильному диску. Если места недостаточно, например, при использовании продольных упоров, отрезанный кусок может заклинить полотно и резко отскочить.**
 - **Всегда используйте зажим или приспособление, предназначенное для надлежащей поддержки круглого материала, например тяг или труб. Тяги при резке склонный к скалыванию, вследствие чего происходит «закусывание» пильного диска, а заготовки и ваша рука застревают под пильный диск.**
 - **Дайте пильному диску набрать полную скорость, прежде чем начать резку. Это снизит риск отбрасывания заготовки.**
 - **Если заготовку или диск заклинило, выключите торцовочную пилу. Дождитесь останова всех движущихся частей и отсоедините вилку от источника питания и/или извлеките аккумуляторную батарею. Затем извлеките застрявший материал. Продолжение резы с застрявшей заготовкой может привести к потере контроля или повреждению торцовочной пилы.**
 - **После завершения резки отпустите выключатель, удерживайте пильную часть внизу и дождитесь останова диска, прежде чем извлекать отрезанный кусок. Опасно протягивать руки в зону вращающегося по инерции пильного диска.**

- **Надежно удерживайте рукоятку выполняя неполный рез или при отпускании выключателя до того, как пильная часть полностью опустится.** Торможение пильного диска может привести к резкому рывку пильной части вниз, что может стать причиной возникновения серьезных травм.

2.4 ТЕХНИКА БЕЗОПАСНОСТИ ПРИ РАБОТЕ С АККУМУЛЯТОРОМ

Для изучения техники безопасности при работе с аккумулятором обратитесь к Руководству по эксплуатации аккумуляторных батарей.

2.5 ТЕХНИКА БЕЗОПАСНОСТИ ПРИ РАБОТЕ С ЗАРЯДНЫМ УСТРОЙСТВОМ ДЛЯ АККУМУЛЯТОРНОЙ БАТАРЕИ

Для изучения техники безопасности при работе с зарядным устройством для аккумуляторной батареи обратитесь к Руководству по эксплуатации зарядных устройств.

2.6 ТЕХНИКА БЕЗОПАСНОСТИ ВО ВРЕМЯ ТЕХНИЧЕСКОГО ОБСЛУЖИВАНИЯ УСТРОЙСТВА

⚠ ПРЕДУПРЕЖДЕНИЕ

ПЕРЕД ОСУЩЕСТВЛЕНИЕМ ТЕХНИЧЕСКОГО ОБСЛУЖИВАНИЯ УСТРОЙСТВА ПРОЧИТАЙТЕ ВСЕ ПРЕДУПРЕЖДЕНИЯ ПО ТЕХНИКЕ БЕЗОПАСНОСТИ И ВСЕ ИНСТРУКЦИИ.

- Перед выполнением любого обслуживания, проверки или установки аксессуаров всегда извлекайте аккумулятор, чтобы избежать непреднамеренного запуска устройства.
- Оператор должен выполнять только указанные в данном руководстве работы по обслуживанию и ремонту. Для специализированного обслуживания и ремонта обратитесь в авторизованный сервисный центр.
- Убедитесь, что все гайки, болты и винты затянуты должным образом, чтобы обеспечить безопасную эксплуатацию изделия.
- Незамедлительно замените все изношенные или поврежденные детали, чтобы предотвратить повреждения или несчастные случаи.
- Пренебрежение регулярным обслуживанием устройства может сократить срок его службы и повысить риск возникновения несчастных случаев.
- Для всех работ по обслуживанию и ремонту, особенно для защитного оборудования на изделии, необходимо специальное обучение. Если после проведения обслуживания какие-либо инструкции, изложенные в этом руководстве, не могут быть выполнены, обратитесь в авторизованный сервисный центр для

получения дополнительной помощи. Авторизованные сервисные центры гарантируют профессиональный ремонт и обслуживание вашего изделия.

- Всегда используйте оригинальные запасные части для поддержания оптимальной производительности и безопасной эксплуатации инструмента.

СОХРАНИТЕ ДАННОЕ РУКОВОДСТВО

3 СБОРКА УСТРОЙСТВА

В настоящем разделе описана процедура сборки и настройки устройства.

⚠ ПРЕДУПРЕЖДЕНИЕ

ПЕРЕД СБОРКОЙ УСТРОЙСТВА ВНИМАТЕЛЬНО ИЗУЧИТЕ ИНСТРУКЦИИ ПО БЕЗОПАСНОСТИ И РАЗДЕЛ, ПОСВЯЩЕННЫЙ СБОРКЕ УСТРОЙСТВА.

⚠ ПРЕДУПРЕЖДЕНИЕ

ВО ИЗБЕЖАНИЕ РИСКА ВОЗНИКНОВЕНИЯ СЕРЬЕЗНЫХ ТРАВМ ВЫКЛЮЧАЙТЕ УСТРОЙСТВО И ОТСОЕДИНЯЙТЕ ЕГО ОТ ИСТОЧНИКА ПИТАНИЯ/ИЗВЛЕКАЙТЕ ИЗ НЕГО АККУМУЛЯТОРНУЮ БАТАРЕЮ ПЕРЕД ПРОВЕДЕНИЕМ ЛЮБЫХ РАБОТ ПО ТЕХНИЧЕСКОМУ ОБСЛУЖИВАНИЮ/УСТАНОВКЕ ИЛИ ЗАМЕНЕ ДЕТАЛЕЙ И ЧАСТЕЙ.

3.1 УСТАНОВКА УСТРОЙСТВА

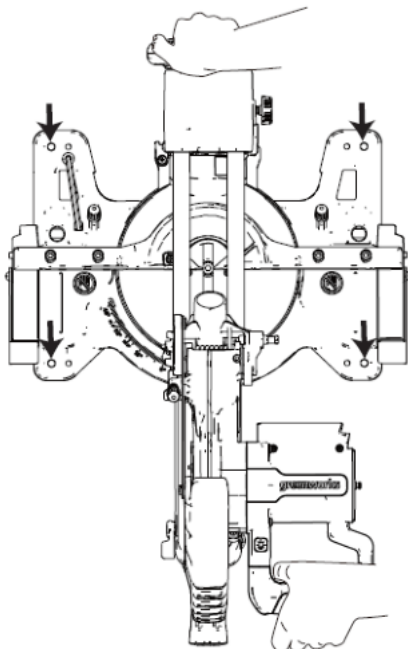

Перед началом эксплуатации устройство необходимо закрепить на твердой, ровной поверхности с помощью 4 крепежных болтов/винтов. В основании стола устройства имеются четыре отверстия, позволяющие надежно закрепить его на верстаке или на другой неподвижной поверхности.

3.2 РАЗБЛОКИРОВКА/БЛОКИРОВКА ПИЛЬНОЙ ЧАСТИ

Во время перевозки и хранения пильная часть должна быть зафиксирована в транспортном положении.

Разблокировка пильной части

1. Возьмитесь за рукоятку устройства и надавите вниз. Одновременно с этим извлеките транспортный фиксатор и отведите его от корпуса пильной части.

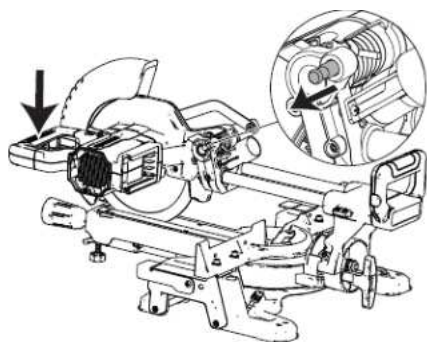

2. Освободите транспортный фиксатор и плавно поднимите пильную часть.

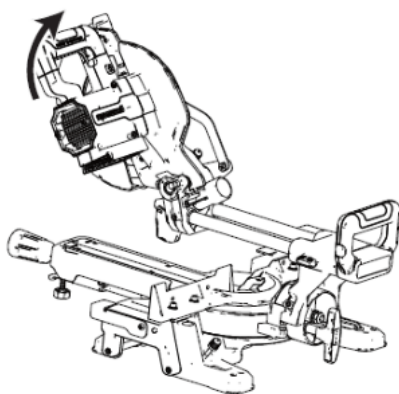

Блокировка пильной части

1. Возьмитесь за рукоятку устройства и надавите вниз, одновременно с этим вставьте транспортный фиксатор в паз на пильной части.

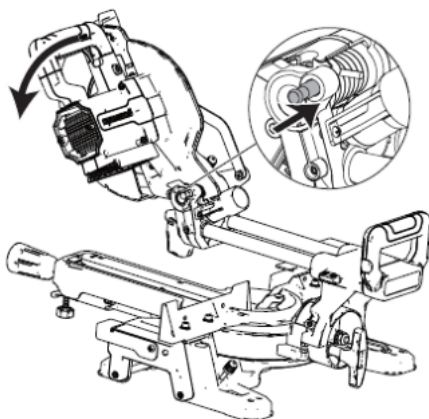

2. Проверьте надежность фиксации перед транспортировкой устройства.

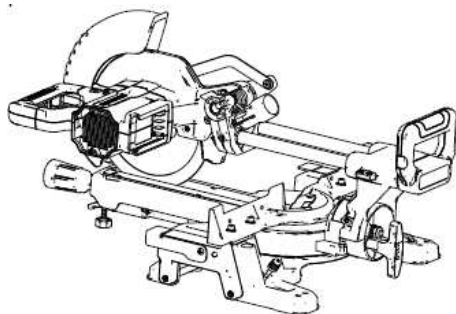

3.3 УСТАНОВКА МЕШКА ДЛЯ СБОРА ОПИЛОК

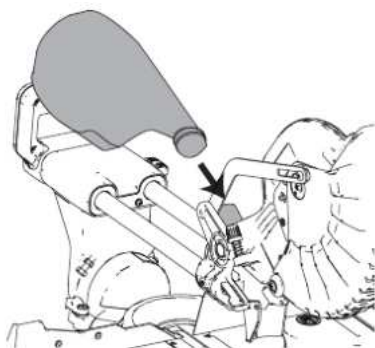

Для работы с устройством предусмотрен мешок для сбора опилок. Он устанавливается на вытяжной патрубке перед началом работы.

3.4 УСТАНОВКА ЗАЖИМНОЙ СТРУБЦИНЫ

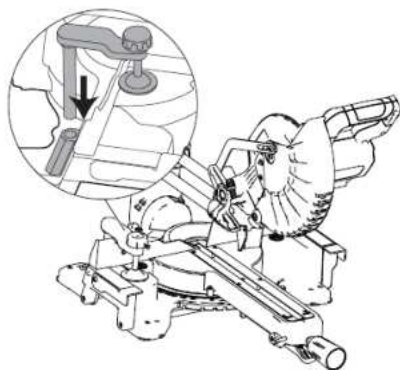

▲ ПРЕДУПРЕЖДЕНИЕ

При некоторых операциях зажимная струбцина может мешать работе откидного защитного кожуха. Перед началом работы убедитесь в отсутствии помех для работы откидного защитного кожуха, чтобы снизить риск получения серьезных травм.

Зажимная струбцина обеспечивает высокий уровень контроля за заготовкой, прижимая ее к упору и к поворотному столу торцовочной пилы.

1. Установите зажимную струбцину в отверстие позади упора для заготовок.
2. Прижимную силу зажимной струбцины регулируйте с помощью рукоятки и встроенного винта.

4 ЭКСПЛУАТАЦИЯ

В данном разделе изложены принципы эксплуатации устройства.

▲ ПРЕДУПРЕЖДЕНИЕ

ВНИМАТЕЛЬНО ИЗУЧИТЕ РАЗДЕЛ О ТЕХНИКЕ БЕЗОПАСНОСТИ И МЕРАХ ПРЕДОСТОРОЖНОСТИ, А ТАКЖЕ ИНСТРУКЦИЮ ПО ЭКСПЛУАТАЦИИ УСТРОЙСТВА ПЕРЕД НАЧАЛОМ РАБОТЫ.

4.1 ПЕРЕД НАЧАЛОМ РАБОТЫ 4.1.1 ПРОВЕРКА УСТАНОВКИ УГЛА УПОРА

1. Зафиксируйте пильную часть в транспортном положении используя транспортный фиксатор.
2. Установите углы наклона и скоса на 0° .
3. Поместите пятку угольника напротив диска, а его линейку напротив упора.

Примечание: обязательно прислоните угольник к полотну пильного диска, а не к его зубьям.

4. Если диск не находится под углом 90° к упору, необходимо выполнить регулировку

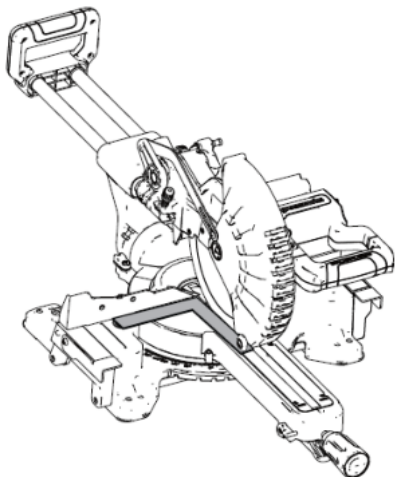

5. С помощью гаечного ключа ослабьте 4 винта, которые крепят упор к поворотному столу.
6. Поворачивайте упор влево или вправо, пока пильный диск не станет ему перпендикулярен.
7. Надежно затяните 4 винта и еще раз проверьте выравнивание диска и упора.

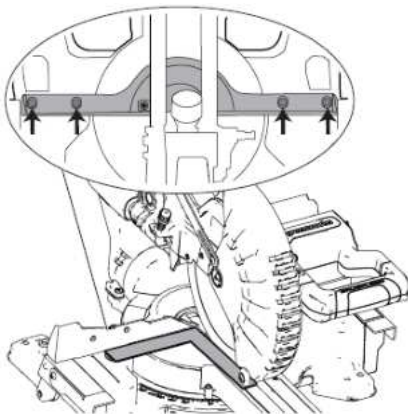

Изделие имеет несколько индикаторов шкалы. После выполнения регулировок может потребоваться ослабить винты индикатора и сбросить их к нулевой отметке.

4.1.2 ПРОВЕРКА УСТАНОВКИ УГЛА НАКЛОНА ПИЛЬНОЙ ЧАСТИ

1. Зафиксируйте пильную часть в транспортном положении и используя транспортный фиксатор.
2. Установите углы наклона и скоса на 0°.
3. Поместите комбинированный угольник на поворотный стол так, чтобы линейка была напротив стола, а пятка угольника напротив пильного диска.
Примечание: обязательно прислоните угольник к полотну диска, а не к его зубьям.
4. Если диск не находится под углом 90° к столу, необходимо выполнить регулировку.

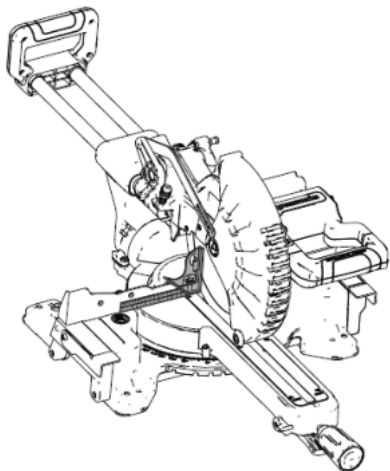

5. Ослабьте ручку фиксатора наклона.
6. Используйте гаечный ключ, чтобы закрепить стопорную гайку на месте и ослабьте или затяните винт регулировки упора.
7. Снова затяните ручку фиксатора наклона и еще раз проверьте выравнивание пильного диска и стола.

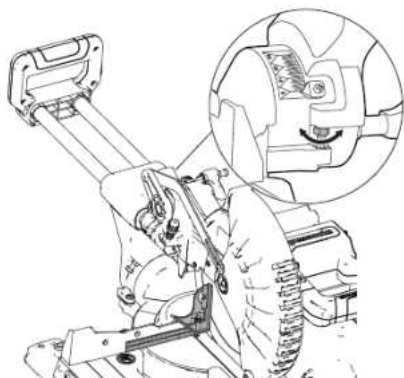

Примечание: Описанную выше процедуру нужно использовать для проверки правильности настройки пильного диска к столу под углом 45°.

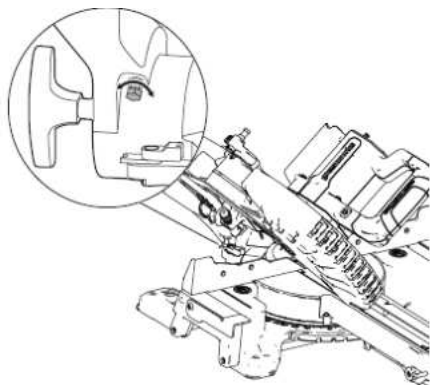

Изделие имеет несколько индикаторов шкалы. После выполнения регулировок может потребоваться ослабить винты индикатора и сбросить их к нулевой отметке.

4.1.3 НАСТРОЙКА УГЛА ПОВОРОТА

1. Ослабьте ручку фиксатора угла поворота против часовой стрелки.

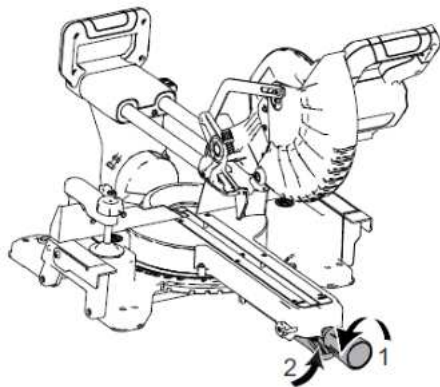

2. Нажмите на рычаг фиксатора угла поворота и отрегулируйте поворот стола в нужное положение.

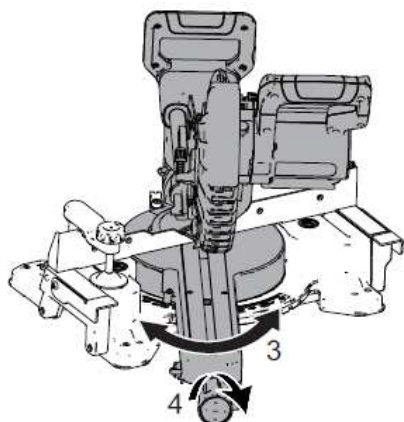

3. Отпустите рычаг фиксатора угла поворота и затяните ручку фиксатора по часовой стрелке.

Ограничитель фиксированных положений

Ограничитель позволяет поворотному столу автоматически фиксироваться в размеченных углах поворота. Отключив его поворотный стол можно настроить на любой угол в диапазоне регулировки, для этого ослабьте фиксатор поворотного стола и переведите ограничитель в заднее положение.

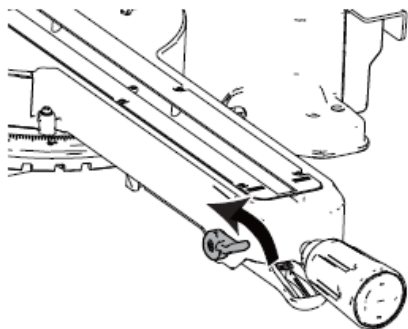

4.1.4 НАСТРОЙКА УГЛА НАКЛОНА

1. Ослабьте фиксатор регулировки угла наклона с помощью рукоятки.

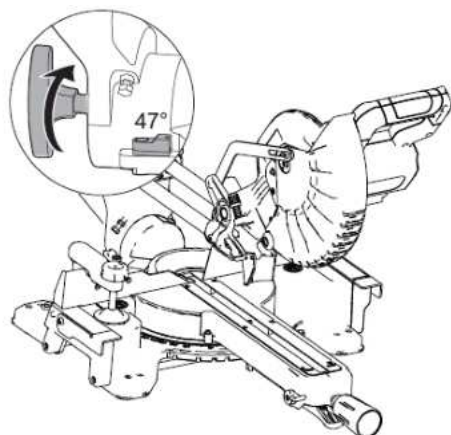

Примечание: Если блок ограничителя угла наклона находится в положении, показанном на рисунке выше, только тогда максимальный угол наклона может достигать 47°.

2. Наклоняйте пильную часть влево до тех пор, пока на шкале наклона не будет достигнут нужный угол.

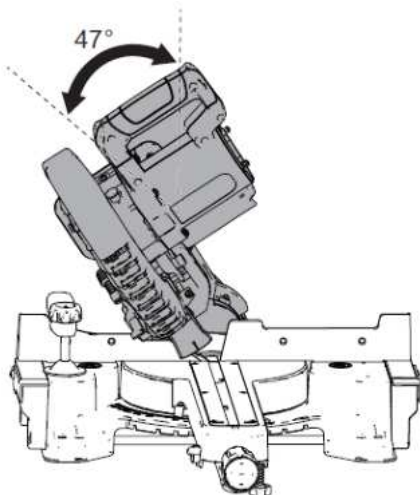

3. Затяните фиксатор регулировки угла наклона с помощью рукоятки.

Настройка угла наклона пильной части до 45°

Эта пила оснащена системой для быстрой и точной установки углов наклона 45° или 30°.

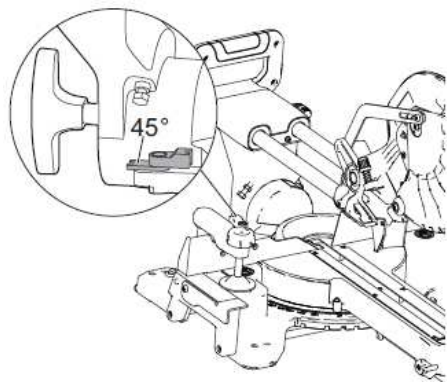

1. Ослабьте фиксатор угла наклона с помощью рукоятки.
2. Потяните стопор угла наклона 45° к задней части пилы.
3. Наклоните пильную часть, чтобы установить угол наклона в 45°.

4.1.5 РЕГУЛИРОВКА ГЛУБИНЫ РЕЗА

1. Если пила находится в положении хранения или транспортировки, разблокируйте пильную часть.

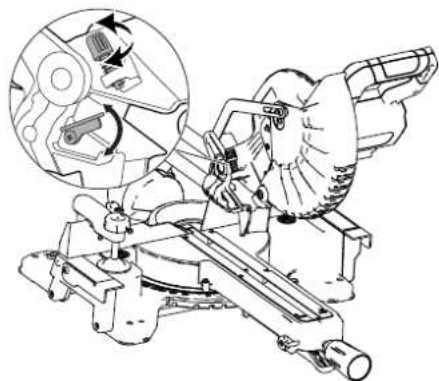

2. Открутите ограничитель глубины против часовой стрелки.
3. Когда конец винта регулятора глубины реза коснется корпуса ограничителя глубины, отрегулируйте глубину реза, поворачивая его по часовой стрелке до тех пор, пока не будет достигнута желаемая глубина.

4.1.6 УСТАНОВКА АККУМУЛЯТОРНОГО БЛОКА

⚠ ПРЕДУПРЕЖДЕНИЕ

ИСПОЛЬЗУЙТЕ ТОЛЬКО ОРИГИНАЛЬНЫЕ АККУМУЛЯТОРНЫЕ БЛОКИ GREENWORKS.

1. Убедитесь, что аккумуляторная батарея полностью заряжена.
2. Зафиксируйте аккумуляторную батарею в слоте для батарей до щелчка, означающего, что аккумуляторная батарея расположена на штатном месте.

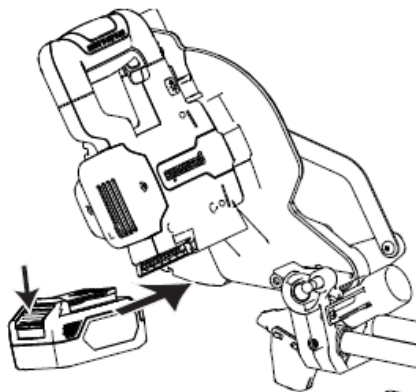

⚠ ВНИМАНИЕ

ЕСЛИ БАТАРЕЯ С ТРУДОМ УСТАНОВЛИВАЕТСЯ В СЛОТ, В ПРОЦЕССЕ УСТАНОВКИ МОГЛИ БЫТЬ ДОПУЩЕНЫ ОШИБКИ, КОТОРЫЕ МОГУТ ПРИВЕСТИ К ВОЗНИКНОВЕНИЮ ПОВРЕЖДЕНИЙ ИЗДЕЛИЯ И ТРАВМ ОПЕРАТОРА.

3. Убедитесь, что батарея корректно размещена в слоте для батарей.

Примечание: Для извлечения батареи нажмите на кнопку фиксации и затем извлеките АКБ из устройства.

4.2 ВКЛЮЧЕНИЕ УСТРОЙСТВА

1. Нажмите на рычаг блокировки (1) клавиши выключателя и нажмите на выключатель (2).

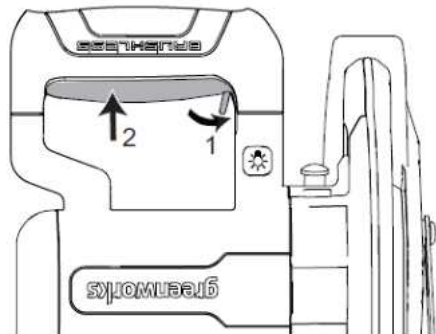

LED-подсветка рабочей зоны и разметка
 Благодаря LED-подсветке встроенной в корпус пильной части и расположенной над пильным диском, отбрасывается точная тень от пильного диска на заготовку. Это обеспечивает быструю разметку, высокую точность резки и не требует никаких дополнительных настроек.
 Чтобы использовать функцию разметки и подсветки зоны реза, нажмите на кнопку включения/выключения LED-подсветки.



4.3 ВЫКЛЮЧЕНИЕ УСТРОЙСТВА

1. Отпустите клавишу выключателя (2).

5 ТЕХНИЧЕСКОЕ ОБСЛУЖИВАНИЕ

▲ ПРЕДУПРЕЖДЕНИЕ

Внимательно изучите раздел о технике безопасности и мерах предосторожности, а также инструкции по проведению технического обслуживания перед обслуживанием устройства.

5.1 ЗАМЕНА ПИЛЬНОГО ДИСКА

1. Извлеките аккумуляторную батарею.
2. Нажмите кнопку блокировки шпинделя и вращайте пильный диск до тех пор, пока он не заблокируется.
3. С помощью шестигранного ключа ослабьте болт крепления пильного диска по часовой стрелке.

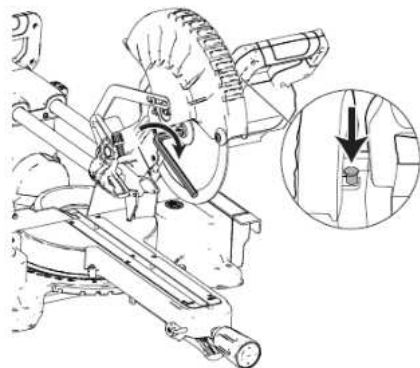

Примечание: Болт фиксации пильного диска имеет левую резьбу.

4. Снимите болт, внешний фланец и пильный диск.

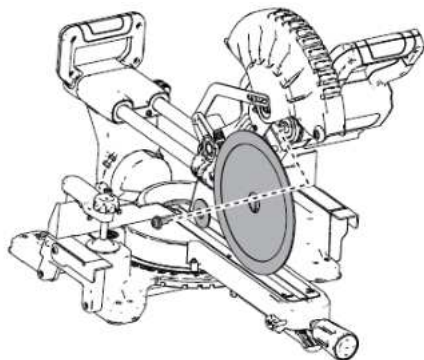

5. Для установки нового пильного диска следуйте вышеприведенным инструкциям в обратном порядке.

▲ ВНИМАНИЕ

ВСЕГДА УСТАНАВЛИВАЙТЕ ДИСК ТАКИМ ОБРАЗОМ, ЧТОБЫ ЕГО ЗУБЬЯ И СТРЕЛКА, ОТПЕЧАТАННАЯ НА БОКОВОЙ СТОРОНЕ, БЫЛИ НАПРАВЛЕННЫ ВНИЗ. НАПРАВЛЕНИЕ ВРАЩЕНИЯ ДИСКА ТАКЖЕ ОТМЕЧЕНО СТРЕЛКОЙ НА ВЕРХНЕМ ЗАЩИТНОМ КОЖУХЕ.

5.2 ЗАМЕНА ВСТАВКИ СТОЛА

▲ ПРЕДУПРЕЖДЕНИЕ

ВСТАВКА СТОЛА ДОЛЖНА РАСПОЛАГАТЬСЯ НИЖЕ ПОВОРОТНОГО СТОЛА. ЕСЛИ ВСТАВКА СТОЛА РАСПОЛОЖЕНА СЛИШКОМ ВЫСОКО ИЛИ СЛИШКОМ НИЗКО, ИЗДЕЛИЕ МОЖЕТ ЗАЦЕПЛЯТЬСЯ ЗА НЕРАВНЫЕ КРАЯ, ЧТО ПРИВЕДЕТ К ЗАКЛИНИВАНИЮ И УВЕЛИЧИТ РИСК ВОЗНИКНОВЕНИЯ СЕРЬЕЗНЫХ ТРАВМ

▲ ПРЕДУПРЕЖДЕНИЕ

ЗАПРЕЩАЕТСЯ ЭКСПЛУАТИРОВАТЬ ИЗДЕЛИЕ БЕЗ УСТАНОВЛЕННОЙ ВСТАВКИ СТОЛА.

1. Извлеките аккумуляторную батарею.
2. Открутите винты, фиксирующие вставку стола.
3. Извлеките вставку стола из рабочего стола.

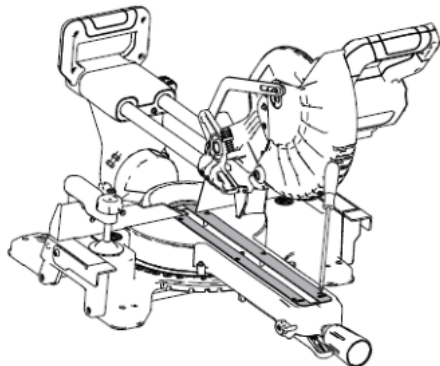

4. Для замены и переустановки вставки стола совместите отверстия в ней с отверстиями в рабочем столе пилы.

5. Затяните винты, не перетягивая их. Слишком сильная затяжка винтов может привести к деформации детали.

6 ТЕХНИЧЕСКИЕ ДАННЫЕ

Напряжение	24V
Число оборотов холостого хода	4800 об/мин
Диаметр диска x отверстие	216 x 30 мм
Макс. толщина зубьев пильного диска	2,4 мм
Наклон пильной части, влево	0-47°
Настройка поворотного стола, влево / вправо	47° / 47°
Макс. рез поворот 0° наклон 0°	65 x 310 мм
Макс. рез поворот 45° наклон 0°	65 x 210 мм
Макс. рез поворот 0° наклон 45°	38 x 310 мм
Макс. рез поворот 45° наклон 45°	38 x 210 мм
Габаритные размеры (ДхШхВ)	710x476x512 мм
Масса (без АКБ)	11 кг
Внутренний диаметр патрубка системы пылеудаления	32 мм
Уровень звукового давления LpA / KpA	91 / 3 дБ(A)
Уровень звуковой мощности LwA / KpA	101 / 3 дБ(A)

Диапазон рабочих температур:

Процедура	Температурный режим
Хранение	0°C – 45°C
Эксплуатация	-14°C – 45°C
Зарядка батарей	4°C – 40°C
Эксплуатация зарядного устройства	4°C – 40°C
Хранение батарей	0°C – 45°C
Эксплуатация батарей	-14°C – 45°C

7 ГАРАНТИЙНЫЕ ОБЯЗАТЕЛЬСТВА

Срок гарантийного обслуживания на инструменты TM GREENWORKS составляет:

- 3 года (36 месяцев) для изделий и зарядных устройств, используемых владельцами для личных (некоммерческих) нужд;

- 2 года для аккумуляторных батарей, используемых владельцами для личных (некоммерческих) нужд;

- 1 год (12 месяцев) для всей профессиональной техники серии 82В, включая изделия, аккумуляторные батареи (АКБ) и зарядные устройства (ЗУ), используемые в коммерческих целях и объемах;

Гарантийный срок исчисляется с даты продажи товара через розничную торговую сеть официальных

дистрибуторов. Эта дата указана в кассовом чеке или гарантийном талоне, подтверждающем факт приобретения инструмента, зарядного устройства или АКБ. В случае устранения недостатков в течение гарантийного срока гарантийный срок продлевается на период, в течение которого он не использовался потребителем. Гарантийные обязательства не подлежат передаче третьим лицам. ОГРАНИЧЕНИЯ. Гарантийное обслуживание покрывает дефекты, связанные с качеством материалов и заводской сборки инструментов TM GREENWORKS. Гарантийное обслуживание распространяется на инструменты, завезенные на территорию РФ начиная с 2015 года, через ООО «ГРИНВОРКСТУЛС», имеющие Гарантийный Талон или товарный чек, позволяющий произвести идентификацию изделия по модели, серийному номеру, коду, дате производства и дате продажи. Гарантия Производителя не распространяется на следующие случаи:

1. Неисправности инструмента, возникшие в результате естественного износа изделия, его узлов, механизмов, а также принадлежностей, таких как: электрические кабели, ножи и режущие полотна, приводные ремни, фильтры, угольные щетки, зажимные устройства и держатели;
2. Механические повреждения, вызванные нарушением правил эксплуатации или хранения, оговоренных в Инструкции по эксплуатации;
3. Повреждения, возникшие вследствие ненадлежащего использования инструмента (использование не по назначению);
4. Повреждения, появившиеся в результате перегрева, перегрузки, механических воздействий, проникновения в корпус инструмента атмосферных осадков, жидкостей, насекомых или веществ, не являющихся отходами, сопровождающими его применение по назначению (стружка, опилки);
5. Повреждения, возникшие в результате перегрузки инструмента, повлекшей одновременный выход из строя 2-х и более компонентов (ротор и статор, электродвигатель и другие узлы или детали). К безусловным признакам перегрузки изделия относятся, помимо прочего, появление: цветов побежалости, деформации или оплавления деталей и узлов изделия, потемнения или обугливания изоляции, повреждения проводов электродвигателя под воздействием высокой температуры;
6. Повреждения, возникшие из-за несоблюдения сроков технического обслуживания, указанных в Инструкции по эксплуатации;
7. Повреждения, возникшие из-за несоответствия параметров питающей электросети требованиям к электросети, указанным на инструменте;
8. Повреждения, вызванные очисткой инструментов с использованием химически агрессивных жидкостей;
9. Инструменты, прошедшие обслуживание или ремонт вне авторизованного сервисного центра (АСЦ) GREENWORKS TOOLS;
10. Повреждения, появившиеся в результате самостоятельной модификации или вскрытия инструмента вне АСЦ;

11. Ремонт, произведенный с использованием запчастей, сменных деталей или дополнительных компонентов, которые не поставляются ООО «ГРИН-ВОРКСТУЛС» или не одобрены к использованию этой компанией, а также на повреждения, появившиеся в результате использования неоригинальных запчастей;

12. ГАРАНТИЙНОЕ ОБСЛУЖИВАНИЕ. Для устранения неисправности, возникшей в течение гарантийного срока, Вы можете обратиться в авторизованный сервисный центр (АСЦ) GREENWORKS, указанному в Гарантийном Талоне , а также на сайте <https://greenworks-service.ru/service-centers/> Основанием для предоставления услуги по гарантийному обслуживанию в рамках данных

гарантийных обязательств является правильно оформленный гарантийный талон, содержащий информацию об артикуле, серийном номере, дате продажи инструмента, заверенный подписью и печатью Продавца. Если будет установлено, что поломка инструмента связана с нарушением гарантийных условий производителя, то Вам будет предложено произвести платное обслуживание в одном из АСЦ GREENWORKS.

Настоящие гарантийные обязательства подлежат периодическим обновлениям, чтобы соответствовать новой продукции компании.



Изготовитель (см. табличку на устройстве):

«Гринворкс (Цзянсу) Ко., Лтд.»

Адрес: 213000, КНР, провинция Цзянсу, округ Чанчжоу, район Чжунлоу, шоссе Тсинганг, 65. Сделано в Китае.

или

Изготовитель: «ГРИН ВОРКС (Вьетнам) компани., ЛТД»

Адрес: P-1.1-P-1.2, No P-1, Транг Дуе Индастриал Зон, Динх Ву – Кат Хай экономик зон, Ан Дуонг Дистрикт, Хай Фонг сити, Вьетнам. Сделано во Вьетнаме.

Официальное представительство и импортер в Российской Федерации и странах СНГ: Общество с ограниченной ответственностью «ГРИНВОРКСТУЛС ЕВРАЗИЯ» (краткое название - ООО «ГРИНВОРКСТУЛС») Адрес: 119049, Российская Федерация, город Москва, Якиманский переулок, д.6. Телефон: +7-495- 221-8903

Импортеры в Республику Беларусь:

Общество с ограниченной ответственностью «СКАНЛИНК»

Адрес: г. Минск, пер. Монтажников 4-й, 5-16. Телефон: 234-99-99, Факс 238-04-04, e-mail: opt@scanlink.by

ООО «Мастер Гарден»,

Адрес: 220018, Республика Беларусь, г. Минск, ул. Шаранговича, д.7А,

т. +375(17)257-00-22, т.моб.+375(29)676-16-45, сайт: www.mastergarden.by e-mail: mq@mastergarden.by, zhuravskiy@mastergarden.by

Запрещается утилизировать электроинструмент вместе с бытовыми отходами!

Электроинструмент, отслуживший свой срок и не подлежащий восстановлению, должен утилизироваться согласно нормам, действующим в стране эксплуатации.

В других обстоятельствах:

- не выбрасывайте электроинструмент вместе с бытовым мусором;

- для утилизации электроинструментов рекомендуется обращаться в специализированные пункты вторичной переработки сырья.

Серийный номер и дата производства указаны на этикетке устройства. Дата производства указана

в формате: ММ/ГГГГ, где ММ – месяц, ГГГГ – год.