

РУКОВОДСТВО
ПО ЭКСПЛУАТАЦИИ И ТЕХНИЧЕСКОМУ ОБСЛУЖИВАНИЮ
ПРОСИМ ПРОЧИТАТЬ И ТЩАТЕЛЬНО ИЗУЧИТЬ ЭТО РУКОВОДСТВО
ПЕРЕД НАЧАЛОМ ЭКСПЛУАТАЦИИ МАШИНЫ.



СТАНОК ДЛЯ РЕЗКИ АРМАТУРЫ РУКОВОДСТВО



KMC 25H

SAMSAN

ВНИМАНИЮ ПОКУПАТЕЛЯ!

Благодарим Вас за выбор оборудования, произведенного компанией Samsan. Мы позаботились о дизайне, изготовлении и проверке изделия, которое обеспечено гарантией. В случае необходимости технического обслуживания или снабжения запасными частями наша компания или наш представитель обеспечат быстрое и качественное обслуживание. Настоящее руководство предназначено для обслуживающего персонала на месте эксплуатации и специалистов по техническому уходу. Неукоснительно следуйте рекомендациям данного руководства в процессе работы, это обеспечит надежную работу техники и безопасные условия труда оператора. Начинайте эксплуатацию только после предварительного обучения обслуживающего персонала и в соответствии с инструкциями настоящего руководства. Внимательно ознакомьтесь с условиями предоставления гарантийного обслуживания. В ходе технических разработок мы оставляем за собой право на внесение изменений, не влияющих на основные технические характеристики, без предварительного уведомления. Регламентные работы по техническому обслуживанию машины, её узлов и механизмов не относятся к работам, проводимым в соответствии с гарантийными обязательствами изготовителя и должны выполняться владельцем изделия (за исключением операций, рекомендованных к проведению в условиях сервисного центра). Указанные регламентные работы могут выполняться уполномоченными сервисными центрами изготовителя за отдельную плату. Для проведения гарантийного ремонта Владелец предъявляет оборудование в сервисный центр в полной обязательной комплектации, в чистом виде, с гарантийным талоном (копией).

Мы желаем Вам успеха с Вашей машиной производства Samsan.



ВНИМАНИЕ

Для уменьшения вероятности получения травмы все операторы машины и обслуживающий персонал перед началом работы, заменой насадок или техническим обслуживанием оборудования, должны прочитать, понять и быть согласными исполнять настоящие инструкции.

Настоящие инструкции не могут охватить все возможные ситуации. Любое лицо, использующее данное оборудование, обслуживающее его или работающее поблизости от него, должно проявлять осторожность.

ИНСТРУКЦИИ ПО БЕЗОПАСНОСТИ

Для вашей защиты и безопасности окружающих лиц, пожалуйста, прочитайте следующую информацию относительно обеспечения безопасности и убедитесь, что вы полностью её поняли. Обязанностью оператора является знание того, каким образом безопасно эксплуатировать оборудование. Если вы не уверены в том, как безопасно и правильно использовать данную машину, обратитесь к вашему руководителю.



ВНИМАНИЕ

Неправильное техобслуживание может быть опасным. Прочитайте и поймите настоящий раздел прежде, чем приступать к процедурам техобслуживания или ремонта.

- Убедитесь, что все символы на машине всегда легко читаемы.
- Не оставляйте инструменты или детали на полу, так как это может привести к несчастному случаю.
- Смотрите под ноги при передвижении, - поверхность может быть скользкой.
- Будьте осторожны, чтобы не получить травму при контакте с такими объектами, как строительные леса и арматура, которые могут присутствовать в рабочей зоне.
- Будьте осторожны при подъёме и перемещении станка. Не наклоняйтесь вперёд, поднимая аппарат, лучше согните колени. Убедитесь, что рабочая зона находится

в пределах досягаемости, и вам не нужно наклоняться вперед.

- При очищении машины убедитесь, что в корпус двигателя не попали вода и чистящие средства.

- Когда станок не используется в течение продолжительного времени, ее следует хранить в сухом и чистом месте.

- Обращайте внимание на свою безопасность и безопасность ваших коллег.

- Регулярное техобслуживание машины улучшает безопасность работы.

- Соблюдайте технику безопасности по работе с электрооборудованием.

СРЕДСТВА ИНДИВИДУАЛЬНОЙ ЗАЩИТЫ

При эксплуатации оборудования следует использовать соответствующие средства индивидуальной защиты, например, защитные очки, наушники, респиратор и обувь со стальными носками (с нескользящими подошвами для дополнительной защиты). Используйте защитную одежду, подходящую для вида выполняемых вами работ.

ВВЕДЕНИЕ

Гибочные станки КМВ предназначены для гибки арматурной стали.

Процесс гнутья арматуры происходит вокруг центрального вала при перемещении гибочного вала по внешней поверхности арматуры, опирающейся на упорный штырь. Гибочный станок данной модели используется на заготовительных участках заводов ЖБИ, домостроительных комбинатах, строительных объектах, в ремонтно-коммунальных службах. Система автоматики станка состоит из высококачественных комплектующих и имеет ряд защитных электрических устройств.

Технические характеристики:

- быстрый и мощный режущий механизм;
- исключительная безопасность использовании направляющей при резке металла;
- лезвия, сделанные из специального материала, долго не изнашиваются;
- можно также использовать 4 стороны лезвия из одного набора;
- легкий, свободно переносимый и применимый в любом месте;
- легко управляем благодаря системе одного нажатия, что позволяет производить эксплуатацию даже непрофессионалу;
- сильный и надежный с долговечно сваренной конструкцией.

ТЕХНИЧЕСКИЕ ХАРАКТЕРИСТИКИ

Таблица 1. Общие характеристики

Параметры/модель	КМС-25Н
Макс диаметр арматуры (мм)	25
Мощность двигателя (кВт)	1,9
Питание	220В 50Гц однофазное
Ширина лезвия (мм)	36
Вес (кг)	21
Срок гарантийного обслуживания	12 месяцев
Производитель	Южная Корея

КОМПЛЕКТНОСТЬ

Ножницы для резки арматуры КМС в сборе – 1 шт
Инструкция – 1 шт.

УСТРОЙСТВО

1. Кожух
2. Режущие блоки
3. Регулируемый стопер
4. Цилиндр
5. Корпус насоса
6. Масляная пробка
7. Двигатель
8. Выключатель
9. Держатель карбоновых щеток

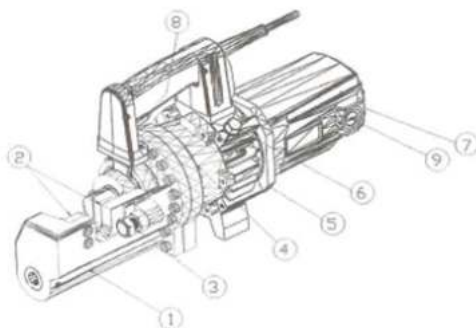

МОНТАЖ И ПОДГОТОВКА К РАБОТЕ

Подача питания

1. Толщина жилы кабеля питания должен составлять не менее 5,5 мм².
2. Длина кабеля питания не должна превышать 50 м, если длина свыше 50 м, используйте кабель с толщиной не менее 8 мм².

Подготовка к эксплуатации

Включите переключатель питания. Отрегулируйте расстояние ножа верхней и нижней части. Обязательно залейте масло в станок перед работами. Масло нужно проверять не менее 3х раз в день. Несколько раз включите и выключите станок, убедившись, что все работает исправно и приступайте к работе. Включив станок, дайте ему поработать 3 минуты, прежде чем начинать резку.

МЕРЫ ПРЕДОСТОРОЖНОСТИ

1. Не превышайте установленную производительность аппарата по единовременной сгибе – в противном случае, может произойти неисправность
2. При удерживании арматурных стержней по время сгибания, следите за пальцами во избежание несчастного случая
3. В зависимости от материала, арматурные стержни могут ломаться при сгибании, становясь причиной несчастных случаев.
Будьте внимательны, полностью концентрируясь на процессе сгибания.
4. Убедитесь в отсутствии людей и предметов в радиусе сгибаемого арматурного стержня.
5. Данный агрегат использует электропитание, поэтому дождевая и другая вода могут привести к утечке электричества. Держите станок в сухом месте или накройте его водонепроницаемой плёнкой.
6. При перемещении аппарата, убедитесь в том, что ручка для транспортировки прочно закреплена.

РЕМОНТ И БЕЗОПАСНОСТЬ

1. Замена карбоновой щётки – позаботьтесь об отключении станка от источника питания. Проверяйте щетку на предмет износа, когда аппарат не эксплуатируется. Щётки, расположены в электромоторе, подвержены износу и повреждениям, если щетка изношена, мотор будет терять мощность или даже перестанет функционировать. В таких случаях карбоновые щётки подлежат замене.
2. Открутите шурупы, удерживающие кожух, на моторе внутри агрегата с помощью минусовой отвёртки, после чего снимите щётку вместе с пружиной (замените обе щётки).
3. При замене вращающегося или неподвижного гибочных цилиндров, очистите станок щёткой от пыли и грызи.

4. Осмотр и безопасность. Если вращающийся гибочный цилиндр вибрирует при вращении в исходном положении, выправьте его путём откручивания болта регулировки натяжения пружины. Если цилиндр вращается слишком медленно, затяните данный болт.

5. Когда, после подачи питания, загорается соответствующий сигнал, а переключатель питания включён, аппарат готов к эксплуатации. Если этот сигнал не загорается, проверьте соединение кабеля питания. В случае, когда агрегат не запускается при горящем сигнале, проверьте предохранитель или карбоновую щётку мотора на предмет износа.

6. При неисправностях, просьба обращаться в ближайший центр гарантийного обслуживания.

